



WERKZEUG

» KURIER

WERKZEUGMASCHINEN · WERKZEUGE · SCHWEISSTECHNIK · ELEKTROWERKZEUGE
 CHEMISCH-TECHNISCHE PRODUKTE · BETRIEBSEINRICHTUNGEN · ARBEITSSCHUTZ
 INDUSTRIEBEDARF · ZERSPANUNGSTECHNIK · SCHLEIFMITTEL · REINIGUNGSTECHNIK

SCHLEIFMITTEL



Trennscheibe
 EHT 125 x 1,0 A 60 INOX-BOX
 Art.-Nr. 69120939
 UVP 0,96 €
0,59 € / Stück
 (VE = 25 Stück)



ELEKTROWERKZEUGE UND SCHWEISSTECHNIK



Akku-Bohrschrauber
 GSR 10,8-2-Li in Tasche
 + 39-tlg. Zubehör
119,- €



REHM WIG-Inverter
 TIGER 230 AC/DC
 High-Set
2.839,- €



NEU IM
 SORTIMENT

ARBEITSSCHUTZ



Snickers
 WORKWEAR

AB S. 50

WERKZEUGMASCHINEN-ANGEBOTE AB LAGER



**Universal-Fräs-und
 Bohrmaschine WF 600MC (S. 74)**



**Servokonventionelle
 Präzisions-Drehmaschine C30 (S. 75)**

IHR PARTNER IN DER ZERSPANUNG



S. 11

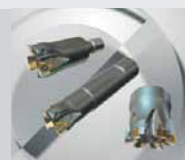

NEU IM
 PROGRAMM

S. 70



Bandsägen
 Kreissägen
 Bügelsägen
 Sägemaschinen

Unser Online-Shop ist erreichbar unter: **www.werkzeug-bestellen.de**

Nach dem Login sehen Sie Ihre rabattierten Nettopreise, Verfügbarkeit und Lieferzeit unserer gesamten Katalog-Produkte. Melden Sie sich heute noch an für diesen Online-Rabatt.



1. Startseite

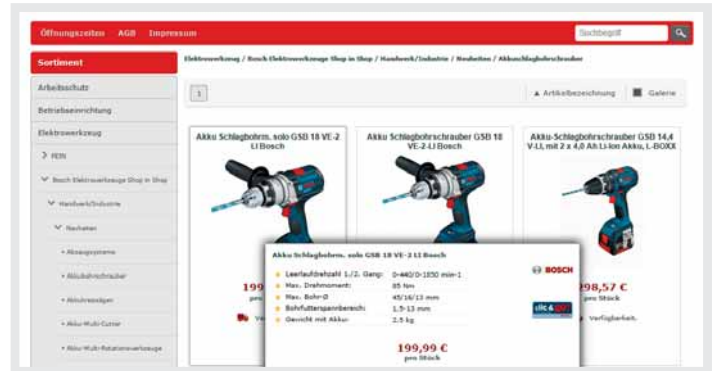

2. Produktauswahl

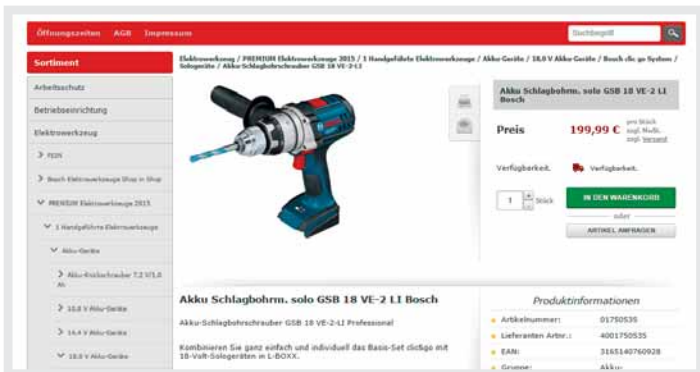

3. Technische Daten

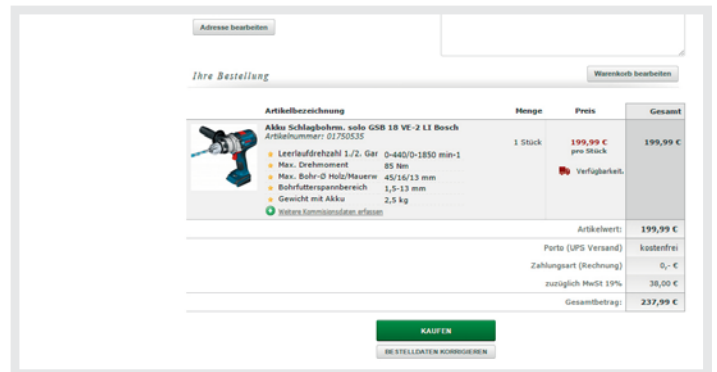

4. Bestellvorgang

IHR PREMIUM FACHHÄNDLER FÜR QUALITÄTSPRODUKTE UNSERER FACHKATALOGE





Dipl.-Wirtsch.-Ing. Eric von Wihl
Geschäftsführender Gesellschafter
3. Generation der Inhaberfamilie

Herzlich willkommen im neuen Werkzeug-Kurier 2016-2017 (2)

Vor Ihnen liegen wieder attraktive Aktionsprodukte von deutschen und internationalen Herstellern. Wir freuen uns Ihnen zahlreiche Neuheiten von Lieferanten und damit leistungssteigernde Produkte anbieten zu können.

Auf der linken Seite finden Sie eine kurze Erklärung zur Benutzung und Verfügbarkeit unseres Online-Shops. Ebenso möchten wir Ihnen die Leistungsfähigkeit unserer Logistik auf einigen Bildern unten auf der Seite in diesem Werkzeug-Kurier näherbringen.

Viel Erfolg beim Entdecken der Neuheiten und Aktionen mit erfreulichen Preisnachlässen.

Herzlichst
Ihre Inhaberfamilie Neu / von Wihl

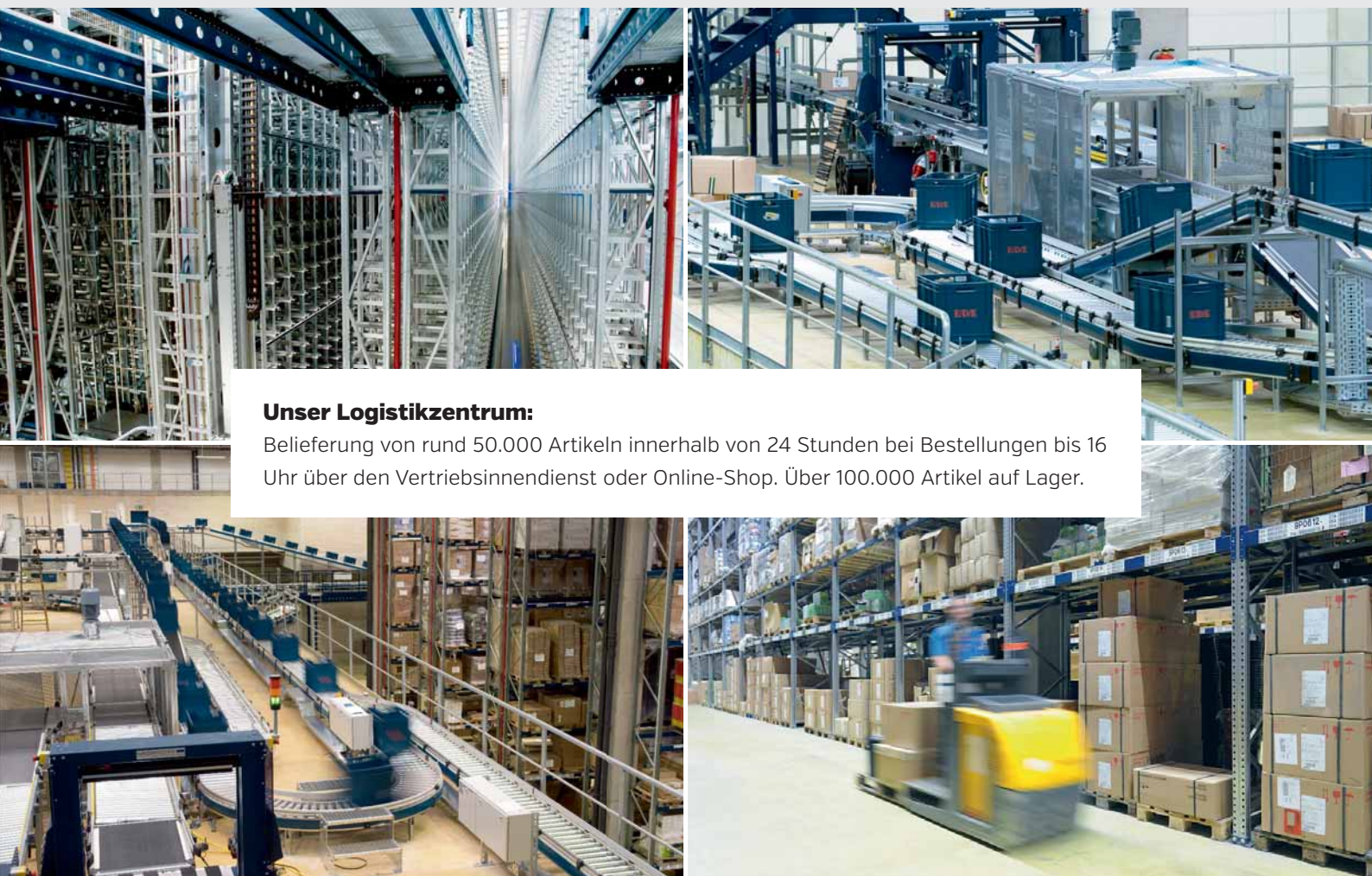

Unser Logistikzentrum:

Belieferung von rund 50.000 Artikeln innerhalb von 24 Stunden bei Bestellungen bis 16 Uhr über den Vertriebsinnendienst oder Online-Shop. Über 100.000 Artikel auf Lager.

GESCHÄFTSFÜHRUNG

**Geschäftsführende Gesellschafter**

Edmund W. Neu

Elfriede von Wihl, geb. Neu · Dipl.-Betriebswirtin (FH)

Eric von Wihl · Dipl.-Wirtsch.-Ing.

WERKZEUGMASCHINEN-SHOWROOM



E.W. NEU Zentrale Worms mit Showroom für Werkzeugmaschinen in separater Werkzeugmaschinenhalle.

ZENTRALE WORMS



Cornelius-Heyl-Straße 58
67547 Worms
Tel. +49 (0) 6241-9102-0
Fax +49 (0) 6241-9102-99
info@werkzeug-neu.de

Öffnungszeiten
Montag – Freitag
7:30 – 17:15 Uhr
Samstag
8:00 – 12:00 Uhr

NIEDERLASSUNG SPEYER



Tullastraße 47
67346 Speyer
Tel. +49 (0) 6232-6423-0
Fax +49 (0) 6232-6423-24
speyer@werkzeug-neu.de

Öffnungszeiten
Montag – Freitag
7:30 – 17:15 Uhr
Samstag
8:00 – 12:00 Uhr

ZERTIFIZIERUNG



ISO 9001 Zertifikat
der TÜV Hessen GmbH



ISO 9001 Zertifikat
der AGQS GmbH des
elc Zentrallagers

AUTOMATISIERTE VERSANDABFERTIGUNG



Zentrallager Dieselstraße 1, 42389 Wuppertal
Keine Abholung möglich. Über 90.000 Artikel ab Lager.

































































WEBSITE

www.werkzeug-neu.de

ONLINE-SHOP

www.werkzeug-bestellen.de

MARKEN & HERSTELLER IN DIESEM HEFT

Zerspanung	    	Seite 6–11
Schleifmittel		Seite 13
Werkzeuge	              	Seite 12, 14–27, 35
Elektrowerkzeuge	         	Seite 28–43
Schweißtechnik	 	Seite 44–46
Chemisch-Technische Produkte		Seite 47
Arbeitsschutz	      	Seite 48–52
Reinigungstechnik	 	Seite 53–55
Betriebseinrichtungen	            	Seite 56–70
Werkzeugmaschinen	        	Seite 71–75

Stähle bis 850 N/mm ²	Stähle bis 1000 N/mm ²	Stähle bis 1400 N/mm ²	Stähle bis 42 HRC	Stähle bis 52 HRC	Stähle bis 56 HRC	Stähle bis 60 HRC	Hartarbeiten über 60 HRC	Rost- und säurebeständige Stähle (INOX)	Ti, Ti-Leg. und Sonderstähle	Gusswerkstoffe	Al, Al- und Mg-Leg.	Kupfer, Messing, Bronzen
----------------------------------	-----------------------------------	-----------------------------------	-------------------	-------------------	-------------------	-------------------	--------------------------	---	------------------------------	----------------	---------------------	--------------------------

Art.-Nr.	20	25	12	17	17
1009	20				
1028	25			25	
1683	12	12		17	
1684	12	12			17

FORMAT

Spiralbohrer-Satz mit zyl. Schaft

Ausführung: Profilgeschliffen, rechtsschneidend, mit präzisiertem Spitzenanschliff und hoher Rundlauf- und Teilungsgenauigkeit. Ausspitzung bis Ø 2,4 mm ähnlich Kreuzschliff. Seitenspanwinkel, Kerndicke und Kernanstieg normal.

Anwendung: Besonders für Stahl und Stahlguss (legiert und unlegiert), Grauguss, Temperguss, Sphäroguss, Sintereisen und Grafit verwendbar.

Art.-Nr.	Satzinhalt Ø h8 mm	1009 [blank]	1028 [dampf.]	Anzahl Bohrer Stück	jeweils steigend mm
1009-0001	1,0– 5,9	UVP 49,00 € 29,00 €	UVP 66,10 € 39,00 €	50	0,1
1028-0001					
1009-0003	6,0– 10,0	UVP 106,00 € 79,00 €	UVP 142,50 € 89,00 €	41	0,1
1028-0003					
1009-0005	1,0– 10,0	UVP 30,70 € 19,00 €	UVP 41,30 € 24,00 €	19	0,5
1028-0005					
1009-0007	1,0– 10,5	UVP 46,40 € 27,00 €	UVP 62,60 € 34,00 €	24	0,5 + K.B.*
1028-0007					
1009-0009	1,0– 13,0	UVP 62,10 € 44,00 €	UVP 83,90 € 49,00 €	25	0,5
1028-0009					



1009
[blank]

Satz bestehend aus:
Lieferung in robuster, qualitativ hochwertiger Kunststoffkassette mit automatischer Aufrichtfunktion der Bohrer beim Öffnen.



format
professional quality

1028
[dampf.]

Satz bestehend aus:
Lieferung in robuster, qualitativ hochwertiger Kunststoffkassette mit automatischer Aufrichtfunktion der Bohrer beim Öffnen.

FORMAT

Durchgangsloch-Maschinengewindebohrer

Art.-Nr.	Gewinde	1683 [dampf.]	Steigung mm	Gesamtlänge mm	Schaft-Ø mm	Schaft-Vierkant mm	Kernloch-Ø mm
1683-0020	M2	UVP 14,55 € 11,60 €	0,40	45	2,8	2,1	1,60
1683-0030	M3	UVP 12,00 € 9,60 €	0,50	56	3,5	2,7	2,50
1683-0040	M4	UVP 12,35 € 9,90 €	0,70	63	4,5	3,4	3,30
1683-0050	M5	UVP 12,80 € 10,20 €	0,80	70	6,0	4,9	4,20
1683-0060	M6	UVP 12,80 € 10,20 €	1,00	80	6,0	4,9	5,00
1683-0080	M8	UVP 12,80 € 11,50 €	1,25	90	8,0	6,2	6,80
1683-0100	M10	UVP 18,70 € 14,70 €	1,50	100	10,0	8,0	8,50
1683-0120	M12	UVP 25,10 € 20,01 €	1,75	110	9,0	7,0	10,20
1683-0140	M14	UVP 34,50 € 27,60 €	2,00	110	11,0	9,0	12,00
1683-0160	M16	UVP 35,90 € 28,70 €	2,00	110	12,0	9,0	14,00
1683-0180	M18	UVP 55,60 € 44,50 €	2,50	125	14,0	11,0	15,50
1683-0200	M20	UVP 55,60 € 44,50 €	2,50	140	16,0	12,0	17,50
1683-0220	M22	UVP 72,40 € 57,90 €	2,50	140	18,0	14,5	19,50
1683-0240	M24	UVP 74,50 € 59,60 €	3,00	160	18,0	14,5	21,00
1683-0270	M27	UVP 99,00 € 79,20 €	3,00	160	20,0	16,0	24,00
1683-0300	M30	UVP 125,50 € 100,40 €	3,50	180	22,0	18,0	26,50



1683
[dampf.]

format
professional quality

Ausführung: Mit Schälanschnitt Form B (4–5 Gänge).

M3 –M10 DIN 371 mit verstärktem Schaft, M12–M30 DIN 376 mit Überlaufschaft.

Anwendung: Für metrische Regelgewinde nach ISO DIN 13. Besonders für universelle Werkstoffe wie Baustähle, Automatenstähle, Einsatzstähle, Vergütungsstähle, Nitrierstähle und Kugelgrauguss verwendbar.

FORMAT

Sackloch-Maschinengewindebohrer

Art.-Nr.	Gewinde	1684 [dampf.]	Steigung mm	Gesamtlänge mm	Schaft-Ø mm	Schaft-Vierkant mm	Kernloch-Ø mm
1684-0020	M2	UVP 18,10 € 10,76 €	0,40	45	2,8	2,1	1,60
1684-0022	M2,2	UVP 19,20 € 11,43 €	0,45	45	2,8	2,1	1,75
1684-0023	M2,3*	UVP 20,30 € 12,06 €	0,40	45	2,8	2,1	1,90
1684-0025	M2,5	UVP 17,00 € 10,11 €	0,45	50	2,8	2,1	2,05
1684-0026	M2,6*	UVP 18,80 € 11,20 €	0,45	50	2,8	2,1	2,10
1684-0030	M3	UVP 14,90 € 8,86 €	0,50	56	3,5	2,7	2,50
1684-0035	M3,5	UVP 15,60 € 9,29 €	0,60	56	4,0	3,0	2,90
1684-0040	M4	UVP 14,90 € 8,86 €	0,70	63	4,5	3,4	3,30
1684-0050	M5	UVP 15,30 € 9,10 €	0,80	70	6,0	4,9	4,20
1684-0060	M6	UVP 15,30 € 9,10 €	1,00	80	6,0	4,9	5,00
1684-0080	M8	UVP 18,10 € 10,76 €	1,25	90	8,0	6,2	6,80
1684-0100	M10	UVP 21,60 € 12,86 €	1,50	100	10,0	8,0	8,50
1684-0120	M12	UVP 28,00 € 16,64 €	1,75	110	9,0	7,0	10,20
1684-0140	M14	UVP 37,50 € 22,33 €	2,00	110	11,0	9,0	12,00
1684-0160	M16	UVP 39,70 € 23,66 €	2,00	110	12,0	9,0	14,00
1684-0180	M18	UVP 57,80 € 35,44 €	2,50	125	14,0	11,0	15,50
1684-0200	M20	UVP 57,80 € 35,44 €	2,50	140	16,0	12,0	17,50
1684-0220	M22	UVP 83,30 € 51,06 €	2,50	140	18,0	14,5	19,50
1684-0240	M24	UVP 76,40 € 46,83 €	3,00	160	18,0	14,5	21,00
1684-0270	M27	UVP 104,50 € 64,11 €	3,00	160	20,0	16,0	24,00
1684-0300	M30	UVP 126,00 € 77,23 €	3,50	180	22,0	18,0	26,50



1684
[dampf.]

format
professional quality

Ausführung: Mit Anschnitt Form C (2–3 Gänge).

M2 –M10 DIN 371 mit verstärktem Schaft, M12–M30 DIN 376 mit Überlaufschaft.

Anwendung: Für metrische Regelgewinde nach ISO DIN 13. Besonders für universelle Werkstoffe wie Baustähle, Automatenstähle, Einsatzstähle, Vergütungsstähle, Nitrierstähle und Kugelgrauguss verwendbar.

Art.-Nr.	Stähle bis 850 N/mm ²	Stähle bis 1000 N/mm ²	Stähle bis 1400 N/mm ²	Stähle bis 42 HRC	Stähle bis 52 HRC	Stähle bis 56 HRC	Stähle bis 60 HRC	Hartarbeiten über 60 HRC	Rost- und säurebeständige Stähle (INOX)	Ti, Ti-Leg. und Sonderstähle	Gusseisenwerkstoffe	Al, Al- und Mg-Leg.	Kupfer, Messing, Bronzen
2483	180	160	120	80	60						100	300	80
2361	72	72	44									145	106
2461	140	140	130						96	96			

FORMAT

VHM-Schaftfräser mit 35°/38° Drallsteigung

Ausführung: Mit Zentrumschnitt, zum Bohren geeignet.

Anwendung: Einsetzbar zum Umfangsfräsen sowie für die universelle Bearbeitung. Auch zum Besäumen und Schlichtfräsen verwendbar. Zum Schrupp-, Nuten- und Schlichtfräsen einsetzbar. Durch die ungleiche Drallsteigung entsteht ein besonders ruhiger Lauf und somit sehr gute Oberflächen am Werkstück.

Art.-Nr.	Ø d1 = h10 mm	2483 TITAIN	Schneidenlänge L ₂ mm	Gesamtlänge L ₁ mm	Schaft-Ø d ₂ = h6 mm	f _z mm
2483-0600	6	UVP 21,80 € 16,90 €	13	57	6	0,039
2483-0800	8	UVP 30,10 € 22,90 €	19	63	8	0,053
2483-1000	10	UVP 44,30 € 34,90 €	22	72	10	0,065
2483-1200	12	UVP 56,20 € 39,90 €	26	83	12	0,079
2483-1400	14	UVP 76,00 € 59,90 €	26	83	14	0,095
2483-1600	16	UVP 99,00 € 74,90 €	32	92	16	0,095
2483-1800	18	UVP 136,00 € 99,00 €	32	92	18	0,110
2483-2000	20	UVP 150,50 € 114,00 €	38	104	20	0,110

Art.-Nr.	Satzinhalt-Ø mm	2461 TITAIN	bestehend aus VHM-Fräser mit 35°/38° Drallsteigung (siehe oben).
2461-0020	6; 8; 10; 12; 16	UVP 161,50 € 119,00 €	



2483



VHM-Schaftfräser-Satz



TITAIN
2461

FORMAT

Schaftfräser-Satz D6527L VHM 4-12mm, TiAlN 6-tlg.

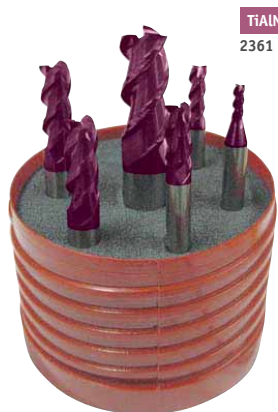

TITAIN
2361



VHM-Schaftfräser-Satz, Typ N, DIN 6527, 45°, TiAlN-beschichtet, mit Zentrumschnitt.

Ausführung: Vollhartmetall (K10/K20).

Schnittgeschwindigkeit ca. 50 % höher als bei unbeschichteten Werkzeugen. Trockenbearbeitung möglich.

Anwendung: Für die universelle Bearbeitung geeignet. Durch die 45°-Spirale entsteht ein weicher und schälender Schnitt und somit eine hohe Oberflächenqualität. Eine Gratbildung an den Schneidkanten wird vermieden.

Art.-Nr.	Satzinhalt-Ø mm	2361 TITAIN
2361-0010	4; 5; 6; 8; 10; 12	UVP 116,00 € 99,00 €

WALTER TITEX

Titex Plus Spiralbohrer A122 1-10,5 mm, 23-tlg.

Art.-Nr. 200 022

UVP 95,- €

49,- €



Spiralbohrer mit spezieller Geometrie zur Optimierung von Spanbildung und Spanabfuhr; ermöglicht größere Bohrtiefen ohne Lüften; besonders breite Einsatzmöglichkeit in allen langspannenden Werkstoffen bis ca. 1000 N/mm², bei größeren Bohrtiefen auch für kurzspannende Werkstoffe bis zu gleicher Festigkeit.

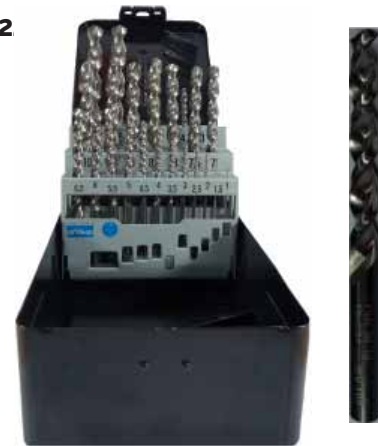

FORMAT

Anzugbolzen

Ausführung: Im Einsatz gehärtet, mit einer Härte von 58 ± 2 HRC, Einhärttiefe 0,5-0,8. Das Gewinde ist weich gerollt nach DIN, parallel geschliffen und brüniert.

Anwendung: Für Werkzeuge mit Steilkegelschaft DIN 69871 und JIS 6339 (MAS-BT) in Bearbeitungszentren und in NC-Maschinen.

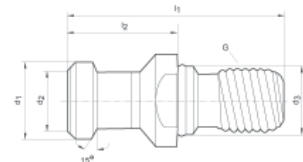

Art.-Nr.	SK	3685 format	d ₁ mm	d ₂ mm	d ₃ mm	G	L ₁ mm	L ₂ mm	Grad
3685-0005	40	UVP 6,60 € 4,90 €	19	14	17	M16	54	26	15
3685-0015	40	UVP 6,60 € 4,90 €	19	14	17	M16	54	26	15

Zerspanungs-technik

Schleifmittel

Werkzeuge

Elektrowerkzeuge

Schweißtechnik

Chemisch-Technische Produkte

Arbeitsschutz

Reinigungstechnik

Betriebseinrichtungen

Werkzeugmaschinen

Flächenspannfutter System Weldon

Ausführung: Aus legiertem Einsatzstahl, mit einer Zugfestigkeit im Kern von ca. 950 N/mm² und einer Härtetiefe von mind. 0,5 mm. Kegel nach DIN 254.

Kegelwinkel: Toleranz AT3.
Oberflächenrauigkeit des Kegels: Ra < 0,001 mm.
Bohrungstoleranz: H5.

Anwendung: Zum Spannen von Fräsern mit Zylinderschaft und seitlicher Mitnahmefläche nach DIN 1835-B und DIN 6535-HB.

Lieferumfang: Flächenspannfutter mit Spannschraube.



3542 SK 40

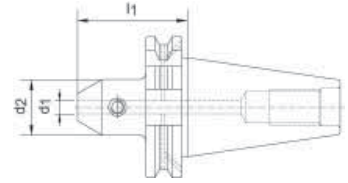

Flächenspannfutter

Wuchtgüte: G6.3 15000 min⁻¹.
Rundlaufgenauigkeit: < 0,01 mm.
Gehärtet 58 ± 2 HRC.

Art.-Nr.	Ø d ₁ mm	3542 SK 40	l ₁ mm	Ø d ₂ mm
0001	6	UVP 33,80 € 24,90 €	50	25
0004	6	UVP 40,40 € 31,00 €	100	25
0007	6	UVP 66,60 € 49,00 €	160	25
0010	8	UVP 31,70 € 24,90 €	50	28
0013	8	UVP 37,10 € 29,00 €	100	28
0016	8	UVP 64,60 € 49,00 €	160	28
0019	10	UVP 31,70 € 24,00 €	50	35
0022	10	UVP 37,10 € 29,00 €	100	35
0025	10	UVP 64,60 € 49,00 €	160	35
0028	12	UVP 31,70 € 25,00 €	50	42
0031	12	UVP 37,10 € 29,00 €	100	42
0034	12	UVP 64,60 € 49,00 €	160	42
0037	14	UVP 31,70 € 25,00 €	50	44
0040	14	UVP 37,10 € 29,00 €	100	44
0043	14	UVP 64,60 € 49,00 €	160	44
0046	16	UVP 31,70 € 25,00 €	63	48



Spannzangenfutter Typ ER

Ausführung: Aus legiertem Einsatzstahl, mit einer Zugfestigkeit im Kern von ca. 950 N/mm² und einer Härtetiefe von mind. 0,5 mm. Kegel nach DIN 254. Gehärtet 58 ± 2 HRC.

Kegelwinkel: Toleranz AT3.
Oberflächenrauigkeit des Kegels: Ra < 0,001 mm.
Rundlaufgenauigkeit: < 0,01 mm.

Wuchtgüte: G6.3 15000 min⁻¹.

Anwendung: Zur Aufnahme von Werkzeugen mit Zylinderschaft und seitlicher Mitnahmefläche nach DIN 1835-B und DIN 6535 HB.

Lieferumfang: Spannzangenfutter komplett mit Spannmutter.



3564 SK 40

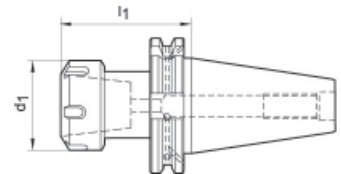

Art.-Nr.	Spannbereich mm	3564 SK 40	Spannzange	l ₁ mm	d ₁ mm
0001	1,0 – 10,0	UVP 44,00 € 34,00 €	ER16	63	32
0004	1,0 – 10,0	UVP 48,00 € 37,00 €	ER16	100	32
0007	1,0 – 10,0	UVP 81,00 € 61,00 €	ER16	160	32
0010	0,5 – 16,0	UVP 44,00 € 32,00 €	ER25	60	42
0013	0,5 – 16,0	UVP 54,00 € 42,00 €	ER25	100	42
0016	0,5 – 16,0	UVP 81,00 € 61,00 €	ER25	160	42
0019	2,0 – 20,0	UVP 45,00 € 34,00 €	ER32	70	50
0022	2,0 – 20,0	UVP 54,00 € 41,00 €	ER32	100	50
0023	2,0 – 20,0	UVP 81,00 € 59,00 €	ER32	160	50
0025	3,0 – 26,0	UVP 47,00 € 36,00 €	ER40	80	63
0028	3,0 – 26,0	UVP 60,00 € 46,00 €	ER40	100	63
0031	3,0 – 26,0	UVP 87,00 € 65,00 €	ER40	160	63



Spannzange – System ER

Ausführung: System ER, Rundlaufgenauigkeit 0,015 mm. Eine Walkbewegung der Fräser ist ausgeschlossen, dadurch hohe Präzision bei der Zerspanung und lange Standzeit.

Anwendung:

Doppelt geschlitzt. Mehrbereichs-Spannzange ab Ø 2 mm zum Spannen bis max. 1 mm unter Nenndurchmesser (ER11 0,5 mm).

Wichtig: Nennmaß = Spanndurchmesser.

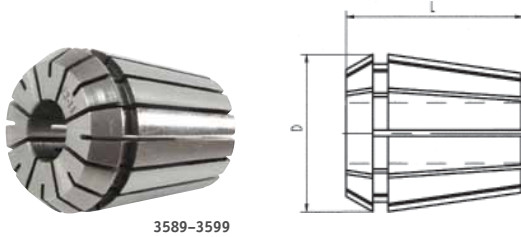

Art.-Nr.	ER11/4008E Ø mm	3589	D mm	L mm
0001	1,0	UVP 17,00 € 12,90 €	11,5	18,0
0004	1,5	UVP 17,00 € 12,90 €	11,5	18,0
0007	2,0	UVP 12,00 € 9,00 €	11,5	18,0
0010	2,5	UVP 12,00 € 9,00 €	11,5	18,0
0013	3,0	UVP 12,00 € 9,00 €	11,5	18,0
0016	3,5	UVP 12,00 € 9,00 €	11,5	18,0
0019	4,0	UVP 12,00 € 9,00 €	11,5	18,0
0022	4,5	UVP 12,00 € 9,00 €	11,5	18,0
0025	5,0	UVP 12,00 € 9,00 €	11,5	18,0
0028	5,5	UVP 12,00 € 9,00 €	11,5	18,0
0031	6,0	UVP 12,00 € 9,00 €	11,5	18,0
0034	6,5	UVP 12,00 € 9,00 €	11,5	18,0
0037	7,0	UVP 12,00 € 9,00 €	11,5	18,0

Art.-Nr.	ER25/430E Ø mm	3592	D mm	L mm
0001	2,0	UVP 18,00 € 13,90 €	26	34,0
0004	3,0	UVP 13,00 € 9,90 €	26	34,0
0007	4,0	UVP 13,00 € 9,90 €	26	34,0
0010	5,0	UVP 13,00 € 9,90 €	26	34,0
0013	6,0	UVP 13,00 € 9,90 €	26	34,0
0016	7,0	UVP 13,00 € 9,90 €	26	34,0
0019	8,0	UVP 13,00 € 9,90 €	26	34,0
0022	9,0	UVP 13,00 € 9,90 €	26	34,0
0025	10,0	UVP 13,00 € 9,90 €	26	34,0
0028	11,0	UVP 13,00 € 9,90 €	26	34,0
0031	12,0	UVP 13,00 € 9,90 €	26	34,0
0034	13,0	UVP 13,00 € 9,90 €	26	34,0
0037	14,0	UVP 13,00 € 9,90 €	26	34,0
0040	15,0	UVP 13,00 € 9,90 €	26	34,0
0043	16,0	UVP 13,00 € 9,90 €	26	34,0

Art.-Nr.	ER20/428E Ø mm	3599	D mm	L mm
0001	1,0	UVP 18,00 € 12,90 €	21	31,5
0002	2,0	UVP 18,00 € 12,90 €	21	31,5
0004	3,0	UVP 13,00 € 9,80 €	21	31,5
0007	4,0	UVP 13,00 € 9,80 €	21	31,5
0010	5,0	UVP 13,00 € 9,80 €	21	31,5
0013	6,0	UVP 13,00 € 9,80 €	21	31,5
0016	7,0	UVP 13,00 € 9,80 €	21	31,5
0019	8,0	UVP 13,00 € 9,80 €	21	31,5
0022	9,0	UVP 13,00 € 9,80 €	21	31,5
0025	10,0	UVP 13,00 € 9,80 €	21	31,5
0028	11,0	UVP 13,00 € 9,80 €	21	31,5
0031	12,0	UVP 13,00 € 9,80 €	21	31,5
0034	13,0	UVP 13,00 € 9,80 €	21	31,5

Art.-Nr.	ER16/426E Ø mm	3591	D mm	L mm
0002	1,0	UVP 17,00 € 13,00 €	17	27,0
0001	2,0	UVP 12,00 € 9,00 €	17	27,0
0004	3,0	UVP 12,00 € 9,00 €	17	27,0
0007	4,0	UVP 12,00 € 9,00 €	17	27,0
0010	5,0	UVP 12,00 € 9,00 €	17	27,0
0013	6,0	UVP 12,00 € 9,00 €	17	27,0
0016	7,0	UVP 12,00 € 9,00 €	17	27,0
0019	8,0	UVP 12,00 € 9,00 €	17	27,0
0022	9,0	UVP 12,00 € 9,00 €	17	27,0
0025	10,0	UVP 12,00 € 9,00 €	17	27,0

Art.-Nr.	ER32/470E Ø mm	3593	D mm	L mm
0001	3,0	UVP 13,00 € 9,90 €	33	40
0004	4,0	UVP 13,00 € 9,90 €	33	40
0007	5,0	UVP 13,00 € 9,90 €	33	40
0010	6,0	UVP 13,00 € 9,90 €	33	40
0013	7,0	UVP 13,00 € 9,90 €	33	40
0016	8,0	UVP 13,00 € 9,90 €	33	40
0019	9,0	UVP 13,00 € 9,90 €	33	40
0022	10,0	UVP 13,00 € 9,90 €	33	40
0025	11,0	UVP 13,00 € 9,90 €	33	40
0028	12,0	UVP 13,00 € 9,90 €	33	40
0031	13,0	UVP 13,00 € 9,90 €	33	40
0034	14,0	UVP 13,00 € 9,90 €	33	40
0037	15,0	UVP 13,00 € 9,90 €	33	40
0040	16,0	UVP 13,00 € 9,90 €	33	40
0043	17,0	UVP 13,00 € 9,90 €	33	40
0044	18,0	UVP 13,00 € 9,90 €	33	40
0049	19,0	UVP 13,00 € 9,90 €	33	40
0052	20,0	UVP 13,00 € 9,90 €	33	40

Art.-Nr.	ER40/972E Ø mm	3594	D mm	L mm
0001	4,0	UVP 15,00 € 9,80 €	41	46,0
0004	5,0	UVP 15,00 € 9,80 €	41	46,0
0007	6,0	UVP 15,00 € 9,80 €	41	46,0
0010	7,0	UVP 15,00 € 9,80 €	41	46,0
0013	8,0	UVP 15,00 € 9,80 €	41	46,0
0016	9,0	UVP 15,00 € 9,80 €	41	46,0
0019	10,0	UVP 15,00 € 9,80 €	41	46,0
0022	11,0	UVP 15,00 € 9,80 €	41	46,0
0025	12,0	UVP 15,00 € 9,80 €	41	46,0
0028	13,0	UVP 15,00 € 9,80 €	41	46,0
0031	14,0	UVP 15,00 € 9,80 €	41	46,0
0034	15,0	UVP 15,00 € 9,80 €	41	46,0
0037	16,0	UVP 15,00 € 9,80 €	41	46,0
0040	17,0	UVP 15,00 € 9,80 €	41	46,0
0043	18,0	UVP 15,00 € 9,80 €	41	46,0
0046	19,0	UVP 15,00 € 9,80 €	41	46,0
0049	20,1	UVP 15,00 € 9,80 €	41	46,0
0052	21,0	UVP 15,00 € 9,80 €	41	46,0
0055	22,0	UVP 15,00 € 9,80 €	41	46,0
0058	23,0	UVP 15,00 € 9,80 €	41	46,0
0061	24,0	UVP 15,00 € 9,80 €	41	46,0
0064	25,0	UVP 15,00 € 9,80 €	41	46,0
0067	26,0	UVP 15,00 € 9,80 €	41	46,0

VÖLKEL

NEUHEIT Gewinde-Reparatur-Sortiment

Art.-Nr. 04080

UVP 165,- €

155,- €**Vorteile**

- einfache und schnelle Möglichkeit, beschädigte Gewinde zu reparieren
- erzeugt hochfeste und langlebige Gewinde
- kompletter Satz mit allen gängigen Abmessungen und Längen
- inkl. verstellbarem Windeisen, Schraubendreher, Gewindelehren
- praktische, stabile und leicht nutzbare Kassette mit Aufschub



1,0 1,5 2,0

M 5x0.8	5.2 mm	No. 8	No. 8	10	10	10
M 6x1.0	6.3 mm	No. 9	No. 9	10	10	10
M 8x1.25	8.3 mm	No. 11	No. 11	10	10	10
M 10x1.5	10.4 mm	No. 13	No. 13	10	10	10
M 12x1.75	12.4 mm	No. 15	No. 15	5	5	5

VÖLKEL

NEUHEIT Präzisions-Gewinde-Grenzlehndorn

Art.-Nr. 16026

UVP 305,- €

279,- €**Vorteile**

- 7-tlg. Satz in Kunststoffkassette
- die gängigsten Grenzlehndorne von M 3 - M 12
- hochwertiges Prüfmittel zu einem für jeden Anwender bezahlbaren Preis
- jedes Werkzeug hat eine individuelle Seriennummer, dadurch nachverfolgbar
- Kalibrierungszertifikat jederzeit erstellbar
- stabile, sinnvolle Kunststoffkassette mit Öffnungsfeder



VG1 M 3-4-5-6-8-10-12

KALIBRIERUNGS-
ZERTIFIKAT
70,- €

VÖLKEL

SONDER-EDITION Gewindegewindeschneidwerkzeugsatz metrisches ISO-Gewinde DIN 13

Art.-Nr. 49111SE

UVP 140,- €

89,- €**Gängiger Werkzeugsatz für Instandhaltung, Landwirtschaft und Werkstätten**

- alle Werkzeuge für M 3 - M 12
- praktisch, handlich und übersichtlich in hochwertiger Metall-Kassette
- hochwertige Werkzeugausführungen
- bestes Preis-Leistungs-Verhältnis



- Handgewindebohrer DIN 352, Satz à 3 Stück
- Schneideeisen DIN 223



M 3-4-5-6-8-10-12

2.5 / 3.3 / 4.2 / 5.0 / 6.8 / 8.5 / 10.2 mm



No. 1 / No. 2



20x5, 20x7, 25x9, 30x11, 38x14

VÖLKEL

SONDER-EDITION Einschnittgewindebohrer metrisches ISO-Gewinde DIN 13

Art.-Nr. 47605SE

UVP 55,- €

39,- €**Vorteile**

- die gängigsten Einschnittgewindebohrer M3-12
- passende Spiralbohrer
- verstellbares Windeisen und praktischer Werkzeughalter
- kompakt und handlich
- komplett und sicher in der stabilen und funktionellen VÖLKEL Kunststoff-Kassette im Jubiläums-Design



M 3-4-5-6-8-10-12

2.5 / 3.3 / 4.2 / 5.0 / 6.8 / 8.5 / 10.2 mm



No. 1.1 / 2

No. 1

FORMAT

Maschinengewindebohrersatz

Art.-Nr. 461127

UVP 36,- €

29,90 €

6-teilig: M3 - M10, Sackloch", DIN371C, in Kunststoffdose



FORMAT

Maschinengewindebohrersatz

Art.-Nr. 461126

UVP 36,- €

29,90 €

6-teilig: M3 - M10, Durchgangsloch, DIN 371, in Kunststoffdose



GÜHRING

Spiralbohrersatz Kernlochbohrer 1-10,5

Art.-Nr. 200029

UVP 126,50 €

49,- €

Satzinhalt Ø h8 1,0-10,5 mm

Anzahl Bohrer 24 Stück

jeweils steigend 0,5 K.B. * mm

Stähle bis 850 N/mm² 25

Gusseisenwerkstoffe 25

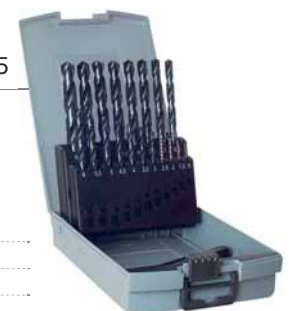

INGERSOLL WERKZEUGE – IHR PARTNER IN DER ZERSPANUNG!

INGERSOLL

Schaftfräser 1WJ1D...W



Aufnahme nach DIN 1835 B

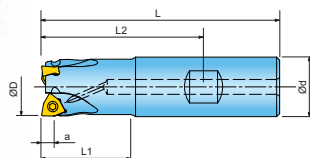

Art.-Nr.	D	d	L	L1	L2	a	Z		UVP	Preis		Gewicht in kg
1WJ1D016026W3R00	16	16	85	26	61	3,8	2	3,0	238,-€	199,-€	✓	0,11
1WJ1D020030W4R00	20	20	90	30	65	3,8	3	2,4	268,-€	234,-€	✓	0,18
1WJ1D025040W5R00	25	25	100	40	68	3,8	5	1,9	321,-€	284,-€	✓	0,33
1WJ1D032040W5R00	32	25	100	40	68	3,8	6	1,5	357,-€	309,-€	✓	0,35

INGERSOLL

Schaftfräser 1WJ1D...X



mit Einschraubanschluss

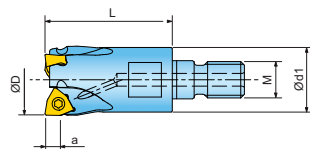

Art.-Nr.	D	d1	L	a	M	Z		UVP	Preis		Gewicht in kg
1WJ1D016023X5R00	16	13	23	3,8	8	2	3,0	238,-€	209,-€	✓	0,03
1WJ1D020035X6R00	20	18	35	3,8	10	3	2,4	268,-€	234,-€	✓	0,07
1WJ1D025035X7R00	25	21	35	3,8	12	5	1,9	321,-€	279,-€	✓	0,10
1WJ1D032043X8R00	32	29	43	3,8	16	6	1,5	357,-€	309,-€	✓	0,22
1WJ1D035043X8R00	35	29	43	3,8	16	6	1,7	364,-€	319,-€	✓	0,23
1WJ1D040043X8R00	40	29	43	3,8	16	7	2,1	396,-€	349,-€	✓	0,25

INGERSOLL

Eckfräser WJ_D



Aufnahme nach DIN 8030

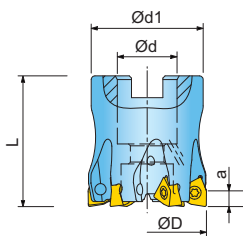

Art.-Nr.	D	d	d1	L	a	Z		UVP	Preis		Gewicht in kg
WJ5D032R00 ¹⁾	32	16	30	35	3,8	6	1,5	364,-€	289,-€	✓	0,13
WJ5D040R00 ¹⁾	40	22	38	40	3,8	7	2,1	412,-€	329,-€	✓	0,23
WJ6D040R00	40	22	38	40	3,8	5	2,1	358,-€	279,-€	✓	0,23
WJ5D050R00 ¹⁾	50	22	45	40	3,8	9	2,5	492,-€	389,-€	✓	0,35
WJ6D050R00	50	22	45	40	3,8	6	2,5	412,-€	329,-€	✓	0,36
WJ5D063R00 ¹⁾	63	22	55	40	3,8	11	2,4	580,-€	459,-€	✓	0,62
WJ6D063R00	63	22	55	40	3,8	8	2,4	580,-€	390,-€	✓	0,61

¹⁾ enge Teilung (nur für kurzspanende Werkstoffe)

INGERSOLL

WNMU04T304N

Art.-Nr. WNMU04T304N

UVP 122,50 € [10 Stück]

79,- € [10 Stück]

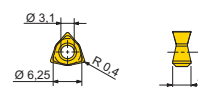

fz (min/max)	Ausführung	Qualität IN2505	Qualität IN2530
0,07/0,18	positive Geometrie R0,4		

INGERSOLL

WNMU04T304N

Art.-Nr. WNMU04T304N

UVP 122,50 € [10 Stück]

79,- € [10 Stück]

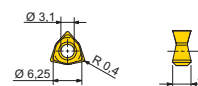

fz (min/max)	Ausführung	Qualität IN2505	Qualität IN2530
0,07/0,18	positive Geometrie R0,4		

INGERSOLL

WNMU04T304N

Art.-Nr. WNMU04T304N

UVP 122,50 € [10 Stück]

79,- € [10 Stück]

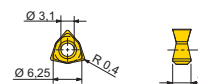

fz (min/max)	Ausführung	Qualität IN2505	Qualität IN2530
0,07/0,18	positive Geometrie R0,4		

Zerspanungs-
technik

Schleifmittel

Werkzeuge

Elektrowerkzeuge

Schweißtechnik

Chemisch-Technische
Produkte

Arbeitsschutz

Reinigungstechnik

Betriebsein-
richtungen

Werkzeug-
maschinen

Metric Set

Art.-Nr.: 9200GMBO
 UVP 13.588,25 €
9.999,- €

KRA4059FPBO abnehmbare Werkzeugkiste • KRA4008FPBO Werkstattwagen • VF9200GSB-UY Schaumstoffeinlagen



Metric General Service Set

Art.-Nr.: 262MFB
 UVP 1.898,31 €
1.399,- €

• 61 teiliger Servicesatz
 • 3/8" Abtrieb



Low Profile Set 3/8"

Art.-Nr.: 210RAF
 UVP 197,49 €
149,- €

Flach aufgebauter Ratschensatz • 10 teilig • inklusive 12-kant Nüsse • Abtrieb 3/8"



Low Profile Set 1/4"

Art.-Nr.: 112RTM
 UVP 169,91 €
119,- €

Flach aufgebauter Ratschensatz • 12 teilig • inklusive 12-kant Nüsse • Abtrieb 1/4"



Werkstattwagen

Art.-Nr.: KRA2007KU
 UVP 885,- €
666,- €

Snap-on Werkstattwagen
 • 7 Schubladen • Traglast 500 kg • Maße (LxBxH): 660 x 508 x 940 mm



Elektronischer Drehmomentschlüssel

Art.-Nr.: CTECH3FR250
 UVP 985,75 €
739,- €

17-340 Nm • 1/2" Antriebsvierkant • Aluminiumgehäuse • Drehmoment- und Drehwinkelmessung • USB Anschluss für Datenauswertung • Speicher von 1500 Daten • 50 Schraubfälle speicherbar (Sequenz und Jobmode) • Genauigkeit +/- 2% Drehmoment / +/- 1% Drehwinkel • LCD Display beleuchtet • LED Warnsignale, akustisches Warnsignal und Vibration



Ring-Maulschlüsselsatz

Art.-Nr.: 0EXM713B
 UVP 401,27 €
299,- €

13 teilig • SW 10 - 22 • Ringschlüssel besteht aus 12-kant



Mechanischer Drehmomentschlüssel

Art.-Nr.: QD2RN100
 UVP 248,36 €
179,- €

20-100 Nm • 3/8" Antriebsvierkant • Genauigkeit +/- 4%



Mechanischer Drehmomentschlüssel

Art.-Nr.: QD3RN200
 UVP 248,36 €
179,- €

70-200 Nm • 1/2" Antriebsvierkant • Genauigkeit +/- 4%



Video scope

Art.-Nr.: BK8000
 UVP 1.241,65 €
999,- €

Kabelloses digitales Videoskop • 4,3" Display
 • Bilder und Videos speicherbar • USB Anschluss für Datenexport • Li-Ion Akku



Elektronischer Drehmomentschlüssel

Art.-Nr.: ATECH3FR250B
 UVP 463,30 €
339,- €

17-340 Nm • 1/2" Antriebsvierkant • Stahlgehäuse • Drehmoment- und Drehwinkelmessung • Speicher von 1000 Daten (nicht auslesbar) • 50 Schraubfälle speicherbar (Sequenz und Jobmode) • Genauigkeit +/- 2% Drehmoment / +/- 1% Drehwinkel • LCD Display beleuchtet • LED Warnsignale, akustisches Warnsignal und Vibration



Maintenance Tool Set W40RC7 (metrisch) mit Toolbox

Art.-Nr.: MSC225TB
 UVP 5.824,24 €
4.299,- €

225-tlg. teilig



Square Drive Ratchet

Art.-Nr.: JHW30012
 UVP 41,71 €
29,- €



Ratsche mit 1/4" Antriebsvierkant

midget wrench set

Art.-Nr.: JHW11032
 UVP 34,80 €
25,- €

Ring- Maulschlüsselsatz MINI • SW 10-18
 • Ringschlüssel besteht aus 12-kant



Torque Screwdriver

Art.-Nr.: TLA28NM
 UVP 55,- €
39,- €

CDI TORQUE PRODUCT



Einstellbarer Drehmomentschraubendreher • 2,0 - 8,0 Nm
 • 6 Bits inklusive

WELTNEUHEIT

High Speed Disc Alumaster

Höchste Sicherheit, da keine gesundheitsgefährdenden und explosiven Stäube erzeugt werden

Schnelle Ergebnisse aufgrund extrem hoher Zerspanungsleistung

Sehr leicht und dennoch extrem robust dank innovativer GFK-Disc



Die innovative **High Speed Disc ALUMASTER®** ist ein einzigartiges Werkzeug mit einer extrem hohen Zerspanungsleistung, das speziell für den Einsatz auf Winkelschleifern entwickelt wurde. Die jüngste Neuentwicklung von PFERD eignet sich optimal zur Aluminiumbearbeitung, da sie keine gesundheitsgefährdenden und explosiven Stäube erzeugt. Die besondere Auslegung des Werkzeuges garantiert ebenfalls höchste Sicherheit. Es besteht aus zehn speziell entwickelten Hartmetallwendeschneidplatten, die an der sehr leichten, aber extrem robusten GFK-Disc fixiert werden. Die innovative Geometrie der Disc und die Möglichkeit, die Wendeschneidplatten nach Abnutzung zu drehen oder auszutauschen, erlauben den sehr langen und wirtschaftlichen Einsatz dieser einzigartig sicheren Lösung für die Aluminiumbearbeitung.

Vorteile

- Extrem hohe Zerspanungsleistung
- Gesunderhaltend, da keine gesundheitsgefährdenden und explosiven Stäube erzeugt werden
- Höchste Sicherheit dank innovativer Schneidengeometrie und integriertem Tiefenbegrenzer
- Sehr leichtes und dennoch extrem robustes Werkzeug dank innovativer GFK-Disc (Gewicht ähnlich Schrupscheiben)
- Auf allen gängigen Winkelschleifern einsetzbar (Ø 115/125 mm)
- Ortsunabhängig einsetzbar, da keine Absaugung benötigt wird
- Extrem langlebig aufgrund innovativer Scheibengeometrie sowie speziell entwickelter dreh- und austauschbarer Hartmetallwendeschneidplatten
- Kein Zusetzen des Werkzeuges sogar auf schmierenden Werkstoffen
- Wirtschaftliche und umweltschonende Alternative zu Schrupp- und Fächerscheiben

Anwendungsbeispiele:

- Bearbeitung von Stumpf- und Kehlnähten
- Kantenbearbeitung/Anfasen
- Verändern von Geometrien

High Speed Disc Alumaster-Set

Art.-Nr.: 4007220026106

UVP 695,- €

369,- €

Bestehend aus:

- High Speed Disc ALUMASTER®
- Wendeschneidplattenset
- Schrauben-Set für Wendeschneidplatten
- Torxschlüssel



Trennscheibe

EHT 125-1,0 A 60 P INOX-BOX

Art.-Nr.: 69120939

UVP 0,96 €

0,59 €



Preis pro Stück. VE: 25 Stück

Universelles Werkzeug in Härte P (INOX) mit hoher Trennleistung und guter Standzeit zum kühlen Trennen von Blechen, Profilen und Vollmaterial - schnell, komfortabel und gratarm.

Ohne Zugabe von eisen-, chlor- und schwefelhaltigen Füllstoffen gefertigt. Für Winkelschleifer aller Leistungsklassen geeignet.



STABILA

Wasserwaage
Serie 96 / 196 electronic IP 65 mit Tasche

ab 139,- €



Type	96-M electronic IP 65	196-2 electronic IP 65
Genauigkeit in Normallage	0,5 mm/m	0,5 mm/m
Genauigkeit bei Überkopfmessung	0,5 mm/m	0,5 mm/m
Genauigkeit bei Neigungsmessung	bei 0° und 90° = ± 0,05° von 1° bis 89° = ± 0,2°	bei 0° und 90° = ± 0,05° von 1° bis 89° = ± 0,2°
Messflächen	2 x gefräst (bis 122 cm)	2 x gefräst (bis 122 cm)
Libellenart	1 x horizontal 1 x vertikal	1 x horizontal 2 x vertikal
Profil	Rechteckprofil mit Rippen	Rechteckprofil mit Rippen
Endkappen	Abnehmbar / Rutschstopper / Stoßdämpfend	Abnehmbar / Rutschstopper / Stoßdämpfend
Magnetsystem	Seltenerd-Magnet	—
Durchgrifföffnung	—	Ja
Anzeige-Modi	°, %, mm/m, ft/in — dezimal und als Bruch	°, %, mm/m, ft/in — dezimal und als Bruch
Länge	61 cm	61 cm 100 cm
Art.-Nr.	243763	243757 243755
Preis in €	UVP 209,- € 146,- €	UVP 200,- € 139,- € UVP 211,- € 147,- €



STABILA

Wasserwaage 80T

Art.-Nr. 451278
UVP ab 62,50 €

ab 49,99 €

Länge	63 cm – 105 cm	80 cm – 127 cm
Messgenauigkeiten		
Normalposition geschlossen	± 0,5 mm/m	± 0,5 mm/m
Normalposition ausgezogen	± 1,0 mm/m	± 1,0 mm/m
Umschlagposition geschlossen	± 0,75 mm/m	± 0,75 mm/m
Umschlagposition ausgezogen	± 1,0 mm/m	± 1,0 mm/m
Ausstattung	1 Horizontal-Libelle, 1 Vertikal-Libelle, 1 Messfläche, Teleskopsystem, 1 durchgehende Anreißkante, 1 aufgedruckte metrische Skala.	
Art.-Nr.	18879	18880
Preis in €	UVP 62,50 € 49,99 €	UVP 69,95 € 54,99 €

- Hochwertiges Teleskopsystem: flexibles Ausziehen der Wasserwaage zum Verlängern der Messfläche.
- Anreißkante über volle Länge: in einem Arbeitsgang messen und anzeichnen.
- Aufgedruckte metrische Skala: Innenmaße und lichte Maße ermitteln.
- Integrierte Rutschstopper: fester Sitz beim Anzeichnen.
- LOCK-System: eingestellte Länge fixieren.

STABILA

Rotations-Laser LAR 250 Allround-Set

Art.-Nr. 200418
UVP 1.420,- €

999,- €



Laserklasse	2
Leistung	< 1 mW
Laser-Wellenlänge	635 nm
Selbstnivellierbereich horizontal + vertikal	ca. ± 5°
Genauigkeit Laserstrahl horizontal	± 0,1 mm/m
Arbeitsbereich Receiver (bei 21 °C, unter optimalen atmosphärischen Bedingungen)	Ø 350 m
Batterien (inklusive)	2 x D 1,5 V

Lieferumfang

- Rotations-Laser LAR 250
- Fernbedienung
- Receiver REC 300 Digital mit Halterung
- 90°-Winkelschiene
- Laser-Sichtbrille
- Zielplatte
- Hartschalenkoffer
- BST-K-L Baustativ mit Kurbelsäule und Spreizstopp
- Nivellierlatte NL



Zerspannungs-
technik
Schleifmittel
Werkzeuge
Elektrowerkzeuge
Schweißtechnik
Chemisch-Technische
Produkte
Arbeitsschutz
Reinigungstechnik
Betriebsbein-
richtungen
Werkzeug-
maschinen

Schlagschrauber extra kurz 9011M

Art.-Nr. 4000896201570

UVP 179,10 €

149,- €

Abtrieb	Vierkant massiv 10 mm (3/8")
Gewicht	1.240 g
Drehmoment max.	461 Nm
Drehmoment empf.	375 Nm
Loesemoment max.	461 Nm
Betriebsdruck	6,3 bar
Schalldruckpegel max.	90,3 dB(A) Lp A
Schall-Leistungspegel	101,3 dB(A) Lp W
Luftverbrauch	85,2 l/min
Schlauchdurchmesser empf.	10 mm
Vibrationsbeschleunigung	7,78 m/s ²
Umdrehungen / max.	6.500 / 6.500 upm
Schraubengröße M	13

Werkstattwagen Assistent 178 N-7

mit 141 Werkzeugen inklusive Aufsatzkoffer 178 N K-3

Art.-Nr. 4000896202812

UVP 2.168,10 €

1.119,- €

Werkstattwagen Assistent 178 N-7
Große kugelgelagerte Räder (125 mm).
Zweistufiges Verriegelungs-Konzept. 5 flache und 2 hohe Schubladen. Individuelle Befestigungsmöglichkeiten durch Rechteck-Lochraster auf Seitenwänden

Aufsatzkoffer 178 N K-3

Geeignet für Werkstattwagen Assistent 178 N. 3 flache Schubladen. 2 im Korpus integrierte Tragegriffe.

Komplett mit 141teiligem Sortiment:

Ring-Maulschlüssel- / Doppel-Ringschlüssel-Satz 163-30/25:
Ring-Maulschlüssel 6 · 7 · 8 · 9 · 10 · 11 · 12 · 13 · 14 · 15 · 16 · 17 · 18 · 19 · 21 · 22 · 24
Doppel-Ringschlüssel 6 x 7 · 8 x 9 · 10 x 11 · 12 x 13 · 14 x 15 · 16 x 17 · 18 x 19 · 21 x 22

Werkzeug-Sortiment 163-329/100:

Splinttreiber-Satz 751HS/5
Steckschlüssel-Einsatz (6kt.) 6 · 7 · 8 · 9 · 10 · 11 · 12 · 13
Umschaltknarre 863P
Verlängerung 867-2
Steckschlüssel-Einsatz (6kt.) 10 · 12 · 13 · 14 · 16 · 17 · 19
Umschaltknarre 8816P

**141
PROFI-WERKZEUGE!**

Verlängerung 8821-10
Steckschlüssel-Einsatz (6kt.) 13 · 14 · 15 · 16 · 17 · 18 · 19 · 21 · 22 · 24 · 27 · 30 · 32
Umschaltknarre 9165P
Verlängerung 917-5
Farbiger Winkelschraubendreher-Satz, 9teilig 2105LG/9HC
„BitE“-Box – Bit-Satz 2240N/51
Adapter 2250-1

Werkzeug-Sortiment 163-330/16:
Schraubendreher-Satz 810SPC/6
Schraubendreher-Satz TORX® 810TSPC/6
Zangen-Satz 1859SPC/3
Schlosserhammer BluGuard 2140-50

Stabschleifer 9032P-5

Art.-Nr. 4000896202072

UVP 176,- €

129,- €

Luftanschluss-Gewinde	12,91 mm (1/4")
Kupplungsstecker	Nennweite 7,2 (inkl.)
Schlauchdurchmesser empf.	10 mm
Betriebsdruck	6,3 bar
Schall-Leistungspegel	100,1 dB(A) Lp W
Vibrationsbeschleunigung	3,10 m/s ²
Spannfutter	6 mm
Gesamtlänge	210 mm
Netto-Gewicht	1,05 kg
Schall-Druckpegel	89,1 dB(A) Lp A
Umdrehungen/Minute	12.000
Luftbedarf:	150 l/min (2,5 l/sec)

Abgewinkelte Ausführung
Hoher Bedienkomfort
Ergonomisches Design
Kälteisolierender Griff

Jumbobox Schraubendreher 810SPC/21

Art.-Nr. 4000896189847

UVP 83,70 €

64,- €

4 x für Schlitz-Profil
0,5 x 3,0 0,8 x 4,0
1,0 x 5,5 1,2 x 7 mm -

2 x für Kreuzschlitz-Profil (PH) PH 1 PH 2 - 3 x für Schlitz-Profil 0,8 x 4,5 1,0 x 5,5 1,2 x 6,5 mm (mit Schlagkappe und 6kant-Ansatz) - 2 x für Kreuzschlitz-Profil (PH) PH 1 PH 2 (mit Schlagkappe und 6kant-Ansatz) - 10 x für Innen TORX® Profil T6 T7 T8 T9 T10 T15 T20 T25 T27 T30. • Rutschfester HAZET-3-Komponenten-Griff - für hohe Kraftübertragung. • Oberfläche: Klinge mattverchromt, Spitze brüniert. • Netto-Gewicht: 1,83 kg. • Anzahl Werkzeuge: 21 Stück.

Drehmoment-Schlüssel

SYSTEM 5000-2 CT (mit Umschaltknarre)

ab 115,- €

Abb.: 5123-2CT

± 4% Auslöse-Genauigkeit (5107-2CT 6%)

Sicher: Haptisch (Kurzwegauslösung), Akustisch (Knackelement)

Einstellen des gewünschten Drehmomentwertes schnell und sicher durch Drehen des Griffes.

Anwenderfreundliche Umschaltknarre

Integrierter Umschalthebel

Bez.	Art.-Nr.	Länge	UVP	Preis
5107-2CT	4000896191260	6,3 mm (1/4") · 1 - 9 Nm	235 mm	167,00 € 129,00 €
5108-2CT	4000896119752	6,3 mm (1/4") · 2,5 - 25 Nm	232 mm	167,00 € 129,00 €
5110-2CT	4000896154098	10 mm (3/8") · 10 - 60 Nm	320 mm	149,00 € 115,00 €
5120-2CT	4000896180233	12,5 mm (1/2") · 10 - 60 Nm	320 mm	154,00 € 119,00 €
5121-2CT	4000896022434	12,5 mm (1/2") · 20 - 120 Nm	408 mm	161,00 € 124,00 €
5122-2CT	4000896022489	12,5 mm (1/2") · 40 - 200 Nm	513 mm	175,00 € 135,00 €
5123-2CT	4000896073948	12,5 mm (1/2") · 60 - 320 Nm	632 mm	188,00 € 145,00 €

Ring-Maulschlüssel-Satz 600LG/12

Art.-Nr. 4000896202492

UVP 243,- €

195,- €

- Bessere Zugänglichkeit bei tiefliegenden Verschraubungen
- Belastbarkeit mindestens doppelt so hoch wie DIN
- Mindestens 25% länger als vergleichbarer Standard-schlüssel
- Schaft mit extra stabilem Doppel T-Profil
- Extra lang, schlanke Bauform
- Anzahl Werkzeuge: 12
- Made In Germany
- sw 10 · 11 · 12 · 13 · 14 · 17 · 19 · 22 · 24 · 27 · 30 · 32



Schlagschraubendreher-Satz (Bits) 2272/23N

Art.-Nr. 4000896192687

UVP 128,70 €

99,- €

Zum Lösen und Anziehen von festsitzenden Schraubverbindungen durch Schlag
Umschaltbar (Rechts- und Linksgewinde)
Kein Strom, Druckluft oder andere Hilfsmittel nötig

23teilig, Inhalt

- 4 Bits für Innensechskantschrauben 5 · 6 · 8 · 10
- 5 Bits für Schlitzschrauben 0,8 x 5,5 · 1 x 5,5 · 1,2 x 6,5 · 1,6 x 8 · 2 x 12
- 3 Bits für Kreuzschlitzschrauben PH2 · PH3 · PH4
- 4 Bits für Innen TORX® Schrauben T30 · T40 · T45 · T50
- 1 Schlagschraubendreher



Antrieb 8 = 5/16"

23-teiliger Satz

In SmartCase (1/9) 165-S

In Safety-Insert-System, 2-Komponenten-Weichschaum-Einlage 1/9 (172 x 114 mm)

HALDER

SIMPLEX-Schonhammer

mit 2 verschiedenen Schlageinsätzen aus Gummikomposition (schwarz) und Nylon (weiß)

ab 16,- €

Das SIMPLEX Prinzip:

- Spannen mit einer Schraube
- Sämtliche Einzelteile sind austauschbar

Art.-Nr.	Kopf-Ø	Gewicht	Preis
3028.030	30 mm	355 g	16,00 €
3028.040	40 mm	650 g	21,20 €
3028.050	50 mm	1.140 g	31,15 €
3028.060	60 mm	1.520 g	40,45 €
3028.080	80 mm	2.890 g	69,75 €

Ausführung: Zweigeteiltes Gehäuse aus Stahlguss • Hochwertiger Holzstiel • **2 verschiedene Schlageinsätze** • Gummikomposition-Schlageinsatz, mittelhart, dämpfend, geruchsneutral, verschleißarm • Nylon-Schlageinsatz, hart, sehr verschleißfest, kein Absplittern, öl- und fettbeständig



HALDER

Schlosserhammer MAXXCRAFT gem. DIN 1041

ab 18,85 €

Spürbar besser: Die Schwingungsbelastung am Handgriff beim Schlag auf Stahl ist ca. 68 % niedriger als bei normalem DIN-Schlosserhammer 500 g bei ca. 24 % höherer Schlagkraft

Spürbare Rückschlagdämpfung und somit volle Schlagkraftübertragung auf das Werkstück • Durch die spezielle Verbindung von Hammerkopf und Stielhülse entsteht eine unlösbare, vibrationshemmende Einheit • Ermüdungsfreies und gelenkschonendes Arbeiten durch geringe Vibration beim Aufschlag • Stielschutzhülse mit Gummiummantelung zum Abfangen von Fehlschlägen • Gesenkgeschmiedeter Hammerkopf aus hochwertigem Spezialstahl mit geschliffener Pinne und Bahn sowie vorschriftsmäßigem Kantenschutz • Hammerbahn und Pinne sorgfältig gehärtet und vergütet • Ergonomisch geformter, sehr stabiler Hickorystiel

Art.-Nr.	Kopf-Ø	Gewicht	Preis
3666.003	30 mm	300 g	18,85 €
3666.005	40 mm	500 g	22,70 €
3666.008	50 mm	800 g	28,45 €
3666.010	60 mm	1.000 g	32,05 €



HALDER

Rückschlagfreier Schonhammer SECURAL

33,50 €

Der Spezialist für Ecken und Kanten Aufgrund seiner rechteckigen Schlageinsätze ist der SECURAL der Hammer-Spezialist für Arbeiten mit Ecken und Kanten.

Maximale Rückschlagdämpfung Das Verhältnis Hammerkopfmasse zu Schrottmass in Verbindung mit den Federungseigenschaften der Schlagflächen ist optimal aufeinander abgestimmt. Das geringe Gesamtgewicht des Hammers ermöglicht besonders gelenkschonendes Arbeiten bei extrem hoher Schlagkraft.

Widerstandsfähig Das längsgeschweißte Gehäuse sorgt für eine absolut bruchssichere Verbindung zwischen Hammer und Stiel.

Schlageinsätze aus Polyurethan

- auswechselbar
- geräuscharm
- dämpfend

Art.-Nr.	Kopf-Ø	Gewicht	Preis
3380.040	30x40 mm	680 g	33,50 €



KSTOOLS

Fäustel

Ausführung: DIN 6475 • mit Fiberglas-Stiel • geschmiedete Ausführung • Schlagflächenrandzonen induktiv gehärtet • Bahn blank geschliffen • abgerundete Kanten • Kopfbeschichtung aus Strukturpulver-Einbrennlack • Hammerkopf aus hochwertigem Spezialstahl

Art.-Nr.	Kopf	UVP	Preis
142.5101	1.000 g	17,-64 €	13,99 €
142.5151	1.500 g	26,-26 €	19,99 €



KSTOOLS

Rückschlagfreier Schonhammer

Ausführung: mit Polyurethan-Fiberglas-Verbund-Stiel • rückschlagfrei durch bewegliche Stahlkugeln im Hammerkopf • wesentlich höhere Schlagwirkung gegenüber herkömmlichen Hämmern • für gesundheitsschonendes Arbeiten

Art.-Nr.	Kopf	UVP	Preis
140.5252	400 g	23,-64 €	19,99 €
140.5254	560 g	31,-05 €	24,99 €



KSTOOLS

Schlosserhammer

Ausführung: DIN 1041 • mit Fiberglas-Stiel • geschmiedete Ausführung • Schlagflächenrandzonen induktiv gehärtet • Bahn und Finne blank geschliffen • abgerundete Kanten • Kopfbeschichtung aus Strukturpulver-Einbrennlack • Hammerkopf aus hochwertigem Spezialstahl

Art.-Nr.	Kopf	UVP	Preis
142.1331	300 g	12,-01 €	9,99 €
142.1351	500 g	14,-20 €	11,99 €
142.1381	800 g	18,-24 €	14,99 €



KSTOOLS

Rückschlagfreier Schonhammer

Ausführung: mit Stahlrohr-Stiel und Kunststoffgriff • rückschlagfrei durch Stahlschrot im Kopfhohlraum • bis zu 100% höhere Schlagwirkung gegenüber normalen Schonhämmern • splitterfrei und verschleißfest • Polyamid-Köpfe aus austauschbar • für gesundheitsschonendes Arbeiten

Art.-Nr.	Kopf	UVP	Preis
140.5270	360 g	29,-95 €	18,50 €
140.5271	480 g	34,-95 €	24,90 €



SoftFinish® electric slimFix Schlitz / Phillips / Pozidriv Xeno Schraubendrehersatz, 6-tlg.

Art.-Nr. 3201 K6 01

34,90 €



Bestehend aus: 3 Schlitz-Schraubendreher, 2 Kreuzschlitz-Schraubendreher, 1 Pozidriv-Schraubendreher • Mitnahmeprofil: Schlitz, Kreuzschlitz (PH), Pozidriv (PZ) • Griff: Mehrkomponenten-Hülle, isoliert, VDE-geprüft • Klingenlänge: 80-125mm • Klingebreite: 3.5/4/5.5mm, PH1/PH2, PZ2 • Besonderheiten: Durch die integrierte Schutzisolation können tief liegende Schraub- und Feder-elemente erreicht werden.

FlipSelector Standard, gemischt, 13-tlg.

Lieferumfang

- 7113 S 1 x Universalhalter 58mm magnetisch
- 7010 Z 1x5,5/ 7011 Z 1xPH1 3xPH2 1xPH3/ 7012 Z 1xPZ1 4xPZ2 1xPZ3

Art.-Nr. 7947-005

14,50 €



Lieferumfang

- 7113 S 1 x Universalhalter 58mm magnetisch
- 7011 Z 2xPH2/ 7012 Z 1xPZ1 2xPZ2 1xPZ3/ 7015 Z 1xT10 1xT15 1xT20 1xT25 / 1xT30 1xT40

Art.-Nr. 7947-904

16,50 €



SoftFinish® Schlitz/Phillips Schraubendrehersatz, Rundklingen, 6-tlg.

Art.-Nr. 302 HK6 S0

27,90 €



Inhalt

- Schlitz-Schraubendreher
- 3,5 x 100 mm
 - 4,5 x 125 mm
 - 5,5 x 150 mm
 - 6,5 x 150 mm

Kreuzschlitz-Schraubendreher PH

- PH 1
- PH 2

Sechskant-Kugelkopf Stiftschlüsselsatz im ErgoStar Halter, mit MagicRing®, mattverchromt, 9-tlg.

Art.-Nr. 369R H9

29,- €



Inhalt

- Sechskant: 1,5 / Gesamtlänge 91mm / Schenkellänge: 15 mm
- Sechskant: 2 / Gesamtlänge 101 mm / Schenkellänge: 18 mm
- Sechskant: 2,5 / Gesamtlänge 113 mm / Schenkellänge: 20 mm
- Sechskant: 3 / Gesamtlänge 128 mm / Schenkellänge: 23 mm
- Sechskant: 4 / Gesamtlänge 142 mm / Schenkellänge: 29 mm
- Sechskant: 5 / Gesamtlänge 163 mm / Schenkellänge: 33 mm
- Sechskant: 6 / Gesamtlänge 184 mm / Schenkellänge: 38 mm
- Sechskant: 8 / Gesamtlänge 206 mm / Schenkellänge: 44 mm
- Sechskant: 10 / Gesamtlänge 231 mm / Schenkellänge: 50 mm

Extra MagicRing (ab 3 mm) hält alle Schrauben in jeder Lage fest.



SYSTEM 6 Kombiklingen-Satz, 6-tlg.

Art.-Nr. 281 T6 01

37,90 €



Umsteck-Schraubendrehersätze mit Teleskopklinge; System 6; Ausführung: Klingen aus Chrom-Vanadium-Molybdän-Stahl, Spitzen farbcodiert Wiha Chrom Top; Griff: System 6, Softfinish-teleskop Griff mit Klick-Stopp Kugelklemmung für sicheren Halt und schnellen Klingenwechsel; Klingenslänge variabel einstellbar. Sätze in Textil-Rolltasche; System 6; Satz 6-teilig; Klingenverstellbereich 42-114 mm; Schlitz 4/6 mm; PZ 1/2 Gr; Kreuz PH 1/2 Gr; Torx 10/15/20/25 Gr.



Magazin-Bithalter LiftUp electric mit 6 slimBits

Art.-Nr. 2831 09 021

44,90 €



Bitaufnahme Isolierter ClicFix Bithalter aus Metall verriegelt alle slimBits zuverlässig. Leicht drehbare Führungshülse unterstützt beim Schrauben. Nur für 6 mm slimBits geeignet.

Magazin-Bithalter LiftUp 25, magnetisch 1/4"

Art.-Nr. 3803 02-020

25,90 €



Die Alternative zum Schraubendrehersatz: 12 x 25 mm Standard-Bits kompakt im Griffkörper verstaut.

SoftFinish® Schlitz/Phillips Schraubendrehersatz, Durchgehende Sechskantklingen mit Sechskantansatz, massive Stahlkappe, 6-tlg.

Art.-Nr. 530 HK6

28,90 €



Inhalt

- Schlitz-Schraubendreher
- 3,5 x ,06 x 75 mm
 - 4,5 x ,08 x 90 mm
 - 5,5 x 1,0 x 100 mm
 - 6,5 x 1,2 x 125 mm

Kreuzschlitz-Schraubendreher PH

- PH 1
- PH 2



TORX® MagicSpring® Stiftschlüsselsatz im ErgoStar Halter, brüniert, 13-tlg.

Art.-Nr. 366R HZ13

49,- €



Inhalt

- Torx: T5, Torx: T6, Torx: T7, Torx: T8, Torx: T9, Torx: T10, Torx: T15, Torx: T20, Torx: T25, Torx: T27, Torx: T30, Torx: T40, Torx: T45

Extra Festhaltefeder (ab T 6) hält TORX® Schrauben fest.





Hightech-Wasserpumpenzange Cobra® QuickSet

UVP ab 25,30 €
ab 19,- €



Ganz öffnen, zuschieben, zapacken! Verbindet das bewährte, sichere Einrasten des Gelenkbolzens mit einer zusätzlichen Schiebefunktion, die das Arbeiten in sehr engen und unzugänglichen Arbeitsbereichen erleichtert die Einstellung direkt an das Werkstück durch einfaches Zuschieben.

Art.-Nr.	Kapazität für Rohre ø	Kapazität für Muttern, Schlüsselweite ø	Einstellpositionen	Länge	Gewicht	UVP	Preis
8721250	2" / 50 mm	46 mm	25	250 mm	335 g	25,30 €	19,- €
8721300	2 3/4" / 70 mm	60 mm	25	300 mm	530 g	34,35 €	26,- €

Universal-Abmantelungswerkzeug ErgoStrip

UVP 35,- €
22,50 €



Zum schnellen und präzisen Abmanteln und Abisolieren aller gängigen Rund- und Flachtraumkabel (z.B. NYM-Kabel 3 x 1,5 mm² bis 5 x 2,5 mm²), Datenkabel (z.B. Twisted-Pair) und Koaxial-Kabel. Innovatives, ergonomisches Pistolengriff-Design für leichtes Einschneiden, Abziehen und Längsschneiden der Ummantelung.

Art.-Nr.	Länge	Gewicht	Abisolierwerte			
			Rundkabel	Leiter und Litze	Datenkabel	Koax Kabel
1695015B	135 mm	40 g	Ø 8-13 mm	0,2 - 4,0 mm ²	CAT 5 - 7, Twisted-Pair (UTP/STP)	Ø 4,8 - 7,5 mm

Montierzange DIN ISO 5743, mit Querprofilen

UVP ab 25,60 €
ab 15,99 €



Besonders lange Montierzange mit Wellen-Greifprofil. Für Greif-, Justier- und Montagearbeiten an schwer zugänglichen Stellen dank schlanker, sehr langer Bauform. Tiefliegende Werkstücke werden mit den schlanken, flach-runden Greifspitzen optimal erreicht.

Art.-Nr.	Länge	Gewicht	UVP	Preis
2871280	280 mm	235 g	25,60 €	15,99 €
2881280	280 mm	235 g	26,70 €	16,90 €

Fliesenbrechzange

UVP 59,- €
38,- €



Fliesen zuschneiden ohne Trennschleifer insbesondere bei schmalen Streifen. Für weniger Dreck, Staub, Lärm und Aufwand: Zum präzisen Brechen von Fliesen und Feinsteinzeug nach dem Anritzen mit einem Fliesenschneider. Ideal bei langen und dicken Fliesen.

Art.-Nr.	Länge	Gewicht	Zange	Griffe
99113250	250 mm	560 g	verchromt	mit Kunststoff überzogen

Spitzkombizangen DIN ISO 5746

UVP ab 18,70 €
ab 11,90 €



Kleine Kraft-Kombizange mit spitzem Maul. Für alle gängigen Installations- und Reparaturarbeiten. Besonders handlich: ideal zum Arbeiten in schwer zugänglichen Arbeitsbereichen dank schlanker Kopfform mit spitz zulaufenden Backen (sehr verdrehsicher). Greiffläche einseitig konkav – zum sicheren Greifen flacher Teile. Gefräste Nut im Greifbereich ermöglicht das sichere Halten und Ziehen kleiner Werkstücke wie Nägel, Stifte und Bolzen.

Art.-Nr.	Länge	Gewicht	Schneidekapazitäten			UVP	Preis
			●	●	⊕		
0821145	145 mm	116 g	3,0 mm	2,0 mm	8,0 mm	18,70 €	11,90 €
0822145	145 mm	148 g	3,0 mm	2,0 mm	8,0 mm	20,60 €	13,15 €
0825145	145 mm	148 g	3,0 mm	2,0 mm	8,0 mm	23,10 €	14,80 €
0826145	145 mm	154 g	3,0 mm	2,0 mm	8,0 mm	24,90 €	16,00 €

Kompakt-Bolzenschneider CoBolt® XL

UVP ab 44,- €
ab 34,- €



Der Kompakt-Bolzenschneider jetzt auch mit langen Griffen für Ein- und Zweihandbedienung. Bis zu 40-fache Handkraftverstärkung. Für kraftvolles Schneiden auch größerer Querschnitte und sehr harter Materialien. Zweihandbedienung für maximale Schnittkraft.

Art.-Nr.	Länge	Gewicht	Zange	Schneidekapazitäten			UVP	Preis
				●	●	●		
7101250	250 mm	465 g		5,6 mm	4,0 mm	3,8 mm	44,- €	34,- €
7131250	250 mm	465 g	mit Schneidenaussparung	6,0 mm	4,3 mm	4,2 mm	46,- €	36,- €

NEU ERDI Ideal-Schere D39ASS

UVP 69,- €
51,80 €



- Dauerhaft ermüdungsarm schneiden
- Reibungslos robust
- Perfekt in der Kurve
- Kraftschonend, einfach bedienbar
- Ideal-Schere für durchlaufende gerade und Figureschnitte

Art.-Nr.	Gesamt-Länge	Schnitt-Länge	Blechdicke max.	Gewicht	UVP	Preis
D39ASS-A	230 mm	30 mm	1,2 mm	0,49 kg	69,- €	51,80 €
D39ASS-L	230 mm	30 mm	1,2 mm	0,49 kg	69,- €	51,80 €

Variable Schraubzwingen

UVP ab 102,40 €
ab 73,70 €



- Sicher, Vielseitig, Langlebig
- Hohe Flexibilität bei großen Spannweiten

Art.-Nr.	Spannweite mm	Ausladung mm	Spreizweite mm	Schiene mm	Gewicht kg	UVP	Preis
SLV100M-A	1000	120	340-1250	27 x 13	4,78	102,40 €	73,70 €
SLV150M-A	1500	120	340-1750	27 x 13	5,97	123,- €	89,20 €
SLV200M-A	2000	120	340-2250	27 x 13	7,15	145,- €	104,80 €
GSV300M-A	3000	140	400-3340	30 x 15	12,66	230,- €	194,- €



Einfach besser.

Idealschere mit Hebelübersetzung D15A / D15AL

Art.-Nr. 202120
UVP 24,20 €
18,- €



- enorme Wendigkeit durch extrem kompaktem Scherenkopf
- praktische Riegel-Anschlag-Kombination
- Doppelte Hebelübersetzung
- für durchlaufende gerade und Figureschnitte
- rechts- und linkschneidend lieferbar

Zerspanungs-techniken
Schleifmittel
Werkzeuge
Elektrowerkzeuge
Schweißtechnik
Chemisch-Technische Produkte
Arbeitsschutz
Reinigungstechnik
Betriebsberichterichtungen
Werkzeugmaschinen

Bithalter Tool-Check PLUS, 39-tlg.

Art.-Nr. 0505649000

67,- €

- Kompakter Werkzeugsatz mit:
- 28 Bits (PH1,2,3/ PZ 1,2,3/TX 10-40/ TX m. Bohrung/ Innensechskant/Schlitz
 - 7 Nüsse 5,5/6,0/7,0/8,0/10,0/12,0/13,0
 - 1 Nuss-Adapter, 1 Bit-Ratsche, 1 Rapidaptor, 1 Handhalter mit Kraftform-Griff

Werkzeug-Set Kraftform Kompakt M1 Metall, 39-teilig

Art.-Nr. 05135928001

119,- €

- Kompakter Werkzeug-Satz mit den 39 wichtigsten Schraubwerkzeugen für den Metallbau
- 1 Zyklus-Speed-Knarre 1/4" mit Verlängerungen, Verbindungsteil
 - 7 Nüsse 5,5/6,0/7,0/8,0/10,0/12,0/13,0
 - 1 Bit-Handhalter mit blitzschnellem Wechselsystem
 - 13 Bits mit 89 mm Länge in PH/Innensechskant/Torx/Schlitz-Ausführung
 - 6 Kombigewindebohrer-Bits zum Kernlochbohren, Gewindegewinde, Entgraten
 - 6 Metallspiralbohrer-bits 3,0-10 mm
 - Spannungsprüfer und Schraubkralle

Hybrid-Knarrensatz 8006 SC 1 Zyklus 1/2"-Antrieb, metrisch

Art.-Nr. 05004090001

119,- €

13-teilig; in oberflächenschonender, kompakter textiler Box mit hoher Robustheit. Geringes Volumen und Gewicht für vereinfachte Mobilität.

- 1 Zyklus Hybrid-Knarre mit 1/2"-Antrieb, 10 Zyklus-Nüsse mit Haltefunktion, 1 Zyklus Hybrid-Verlängerung mit Einriegelungsstift, 1 Zyklus-Verlängerung (lang) mit Schnelldrehhülse

Werkzeug-Set Kraftform Kompakt 100

Art.-Nr. 05057460001

57,- €

52-teilig; in oberflächenschonender, kompakter textiler Box mit hoher Robustheit. Geringes Volumen und Gewicht für vereinfachte Mobilität.

- Kompaktes Werkzeug-Set mit 52 Schraubwerkzeugen. 1 Bit-Handhalter Rapidaptor mit Schnellwechselfutter; 1 Bithalter Rapidaptor mit Schnellwechselfutter zur Aufnahme in die Schraubmaschine oder zum Einsatz in das Bohrfutter der elektronischen Bohrmaschine; 30 BiTorsion Bits mit 25 mm Länge für lange Lebensdauer, zähhart (BTZ), für den universellen Einsatz, extrahart (BTH), 12 Impaktor-Bits mit 50 mm Länge für besonders hohe Anforderungen,

- 8 Winkelschlüssel mit Hex-Plus Profil (verhindert das Runddrehen von Innensechskantschrauben) und Sechskant-Kugelkopf am langen Schenkel für Arbeiten im Winkel; textile Box mit sehr hoher Robustheit und Langlebigkeit; aufrecht positionierbar zur übersichtlichen Lagerung im Werkstattregal; zusätzlicher Oberflächenschutz durch textiles Außenmaterial.

Bithalter Bit-Check 12 BiTorsion 1

Art.-Nr. 05057420001

24,- €

1 Bithalter Rapidaptor mit Schnellwechselfutter, 11 BiTorsion Bits für lange Lebensdauer, zähhart, für den universellen Einsatz.

Bithalter Bit-Check 30 Metal 1

Art.-Nr. 05057434001

16,- €

1 Universalhalter mit Edelhülse, Sprengring und starkem Dauermagnet, 29 Bits, zähhart (Z), für den universellen Einsatz.

Bithalter Bit-Check 30 BiTorsion 1

Art.-Nr. 05057430001

39,- €

1 Bithalter Rapidaptor mit Schnellwechselfutter, 29 BiTorsion Bits für lange Lebensdauer, zähhart, für den universellen Einsatz.

Werkzeug-Set Kraftform Kompakt W1 Wartung, 35-teilig

Art.-Nr. 05135926001

99,- €

35-teilig; in oberflächenschonender, kompakter textiler Box mit hoher Robustheit. Geringes Volumen und Gewicht für vereinfachte Mobilität.

- Kompaktes Werkzeug-Set mit den wichtigsten Schraubwerkzeugen für Wartungsarbeiten im Innen- und Außenbereich. Mit VDE Handhalter samt 12 VDE Klingen; 1 JOKER Doppelmaulschlüssel mit Haltefunktion, Endanschlag, kleinem Rückholwinkel und extrem zupackenden Zähnen; mit der unglaublich schnellen 1/4" Knarre Zyklus Speed samt Zubehör; 8 Hand- und Maschinennüssen Größe 5,5-13, 1 Universalbithalter; 7 Bits (25 mm lang); 1 Schraubkralle zum Festhalten von Schrauben; 1 Spannungsprüfer 247.

Metal-Knarrensatz 8100 SB 8 Zyklus, Umschalthebel, 3/8"-Antrieb, metrisch

Art.-Nr. 05004048001

79,- €

29-teilig; in oberflächenschonender, kompakter textiler Box mit hoher Robustheit. Geringes Volumen und Gewicht für vereinfachte Mobilität.

- 1 Zyklus Metal-Knarre mit Umschalthebel mit 3/8"-Antrieb, 9 Zyklus-Nüsse, 1 Zyklus-Verlängerung (lang) mit Schnelldrehhülse, 1 Wobble-Verlängerung, 1 Verbindungsteil mit Schnellwechselfutter, 16 Bits

Schraubendrehersatz 160 iSS/7 Kraftform Plus Serie 100. Mit reduziertem Klingen- und Griffdurchmesser

Art.-Nr. 05135961001

34,- €

Kraftform: Der Sicherheitsschraubendreher. Mit reduziertem Klingendurchmesser sowie teilweise reduziertem Griffdurchmesser

 Zerspanungs-
technik

Schleifmittel

Werkzeuge

Elektrowerkzeuge

Schweißtechnik

 Chemisch-Technische
Produkte

Arbeitsschutz

Reinigungstechnik

 Betriebsein-
richtungen

 Werkzeug-
maschinen



Alles im Griff. Rucksack-Trolley 13215.

Der STAHLWILLE Rucksack-Trolley 13215 ist der perfekte mobile Begleiter. Egal ob als Trolley mit Teleskopgriff oder als Rucksack – mit dem 13215 haben Sie Ihr Werkzeug immer dabei. Darüber hinaus bietet er separate Fächer für Notebooks und Dokumente.



Rucksack-Trolley 13215 Ohne Werkzeugsatz

Art.-Nr. 81 62 00 07

95,- €

Rucksack-Trolley 13215 Mit Werkzeugsatz

Art.-Nr. 91 53 10 00

179,- €

- Robuster Werkzeug-Rucksack als mobile Lösung
- Flexibler Einsatz als Trolley und Rucksack möglich
- 2 leicht entnehmbare Werkzeug-Tafeln für die wichtigsten Werkzeuge im Alltag
- Durchdachte Details wie Teleskopgriff, gepolsterte Trageriemen oder Fächer für Notebooks (bis 15") und Dokumente
- Wasserdichter, verstärkter Boden
- Lieferumfang ohne Werkzeugsatz:
1 Rucksack 13215
- Lieferumfang mit Werkzeugsatz:
1 Rucksack 13215
1 Doppelmaulschlüssel-Satz 10/8: SW 6 x 7; 8 x 9; 10 x 11; 12 x 13; 14 x 15; 16 x 17; 18 x 19; 20 x 22 mm
1 Schraubendreher-Satz 4688A, 5-teilig, 3 x ⊖, 2 x ⊕
1 Kugelkopf-Winkelschraubendreher-Satz 10767/9: SW 1,5; 2; 2,5; 3; 4; 5; 6; 8; 10 mm
1 Wasserpumpenzange 6551 6 240, 240 mm
1 Seitenschneider 6600 3 160, 160 mm
1 Rollbandmaß 12931: 3 m
· 370 x 500 x 210 mm
· 6.564 g bzw. 4.300 g leer

13215



KOMFORTABLER

Der praktische Teleskopgriff verwandelt den robusten Werkzeug-Rucksack im Handumdrehen in einen komfortablen Werkzeug-Trolley mit leichtlaufenden Rollen.

WERKZEUGSATZ



Schraubenschlüsselsatz
10/12 Satz: Doppelmaulschlüssel MOTOR

Art.-Nr. 96 40 03 06
UVP 94,- €

53,- €



- Lieferung: in Klarsichttasche
- 6 x 7; 8 x 9; 10 x 11; 12 x 13; 14 x 15; 16 x 17; 18 x 19; 20 x 22; 21 x 23; 24 x 27; 25 x 28; 30 x 32 mm
- Gewicht: 2.125 g

Schraubenschlüsselsatz
13/26 Satz: Ring-Maulschlüssel OPEN-BOX

Art.-Nr. 96 40 08 05
UVP 387,- €

215,- €



- Lieferung: im Karton
- 6; 7; 8; 9; 10; 11; 12; 13; 14; 15; 16; 17; 18; 19; 20; 21; 22; 23; 24; 25; 26; 27; 28; 29; 30; 32 mm
- Gewicht: 4.705 g

Radmontage-Set 721QR/20/2/1

Art.-Nr. 91 38 80 14
UVP xxx,- €

199,- €



- Spezielle Kunststoffhülsen mit Überstand schonen Alufelgen, Radschrauben und Radmuttern.
- Schnelle Auswahl des Steckschlüsselsatzes über Farbleitsystem.
- Das bewährte MANOSKOP® 721 – jetzt mit QuickRelease-Sicherheitsverriegelung.

	Nr. 51IMP K	SW 17 mm (grün)
Setzkraft	Nr. 51IMP K	SW 19 mm (blau)
Gerätehub	Nr. 509QR/5	1/2" D a 130 mm
Gewicht	Nr. 721QR/20	40–200 N·m

Schraubenschlüsselsatz
13/15 EDT Satz: Ring-Maulschlüssel OPEN-BOX

Art.-Nr. 91 13 08 53
UVP 141,- €

79,- €

Sonderedition: In praktischer Rolltasche!



- 7; 8; 9; 10; 11; 12; 13; 14; 15; 16; 17; 18; 19; 22; 24 mm
- Gewicht: 1.344 g

Schraubenschlüsselsatz
14/15 EDT Satz: Ring-Maulschlüssel OPEN-BOX, lang

Art.-Nr. 91 13 08 54
UVP 171,- €

85,- €



- Lieferung: im Karton
- 7; 8; 9; 10; 11; 12; 13; 14; 15; 16; 17; 18; 19; 21; 22 mm
- Gewicht: 1.876 g

Schraubenschlüsselsatz 17/12 Satz: Ratschen-Ringmaulschlüssel OPEN-RATCH in Rolltasche

Art.-Nr. 96 41 17 12
UVP 235,- €

133,- €



- Feinstufiges Arbeiten durch Arbeitswinkel von nur 5° und Doppelsechskant, 72 Zähne.
- Leichte Handhabung, da Drehrichtung umschaltbar.
- Praktische Aufbewahrung in extrem widerstandsfähiger Rolltasche, mit Klettverschluss.
- 8; 9; 10; 11; 12; 13; 14; 15; 16; 17; 18; 19 mm
- Gewicht: 1.637 g

Zerspanungs-
technik
Schleifmittel
Werkzeuge
Elektrowerkzeuge
Schweißtechnik
Chemisch-Technische
Produkte
Arbeitsschutz
Reinigungstechnik
Betriebsin-
richtungen
Werkzeug-
maschinen

SO SCHÖN KANN ROBUST SEIN. STAHLWILLE GARNITUREN.

ROBUST

Besonders belastbar dank verwindungssteifer Gehäusekonstruktion sowie hochwertigem ABS-Kunststoff.



ERGONOMISCH

Die Form erlaubt sicheres Stapeln, der Tragegriff einen komfortablen Transport.

ÜBERSICHTLICH

Ein eingelassenes Schema in der Deckeleinlage verschafft optimale Übersicht über die enthaltenen Werkzeuge.



INFORMATIV

Ein spezielles Etikett liefert die wichtigsten Informationen zum Inhalt auf einen Blick.



PROFESSIONELL

Alle Werkzeuge mit Hilfe modernster Verfahren entwickelt und gefertigt in Deutschland. Für die von Profis geschätzte STAHLWILLE Präzision.

1/2" Steckschlüssel-Garnitur 52/11/5/17

Art.-Nr. 91 32 11 75

195,- €



- 21-teilig, 10–24 mm
- Mit 5 Ratschen-Ringmaulschlüsseln 8, 10, 13, 17, 19 mm

Übergangsteile-Satz 5513

Art.-Nr. 96 12 10 03

39,- €



- Nr. 409 3/8" ■ 1/4" ○
- Nr. 431 1/4" ■ 3/8" ○
- Nr. 432 1/2" ■ 3/8" ○
- Nr. 514 3/4" ■ 1/2" ○



Zerspanungs-
technik
Schleifmittel
Werkzeuge
Elektrowerkzeuge
Schweißtechnik
Chemisch-Technische
Produkte
Arbeitsschutz
Reinigungstechnik
Betriebsin-
richtungen
Werkzeug-
maschinen

Knarrensatz 415/435/512

Art.-Nr. 96 03 40 00

99,- €



- Nr. 415 1/4" ■
- Nr. 435 3/8" ■
- Nr. 512 1/2" ■

Knarrensatz QuickRelease 415/435/512QR

Art.-Nr. 96 03 40 01

119,- €



- Nr. 415QR N 1/4" ■
- Nr. 435QR N 3/8" ■
- Nr. 512QR N 1/2" ■

Steckschlüsseinsatz 46/7 work 3/8"

Art.-Nr. 96 02 40 20

69,- €



- Nr. 46 3/8" ○ SW 8; 10; 12; 14; 16; 18; 22 mm

Steckschlüsseinsatz 51/8 work 1/2"

Art.-Nr. 96 03 40 21

89,- €



- Nr. 51 1/2" ○ SW 10; 13; 14; 15; 16; 17; 18; 19 mm

IMPACT-Satz 51 IMP/4 1/2"

Art.-Nr. 96 23 01 03

69,- €



- Nr. 51IMP 1/2" ○ SW 13; 17; 19; 21 mm

Drehmomentschlüsselgarnitur 730/10/12/2 1/2"

Art.-Nr. 96 09 00 01

399,- €



- Nr. 730/10 20-100 N·m
- Nr. 731 SW 13; 14; 15; 16; 17; 18; 19 mm
- Nr. 732 SW 13; 16; 17; 18; 19 mm
- Nr. 735 1/2" ■

GESIPA

Akku-Blindniet-Setzgerät AccuBird® im Metallkoffer

Art.-Nr. 3093200005
UVP 658,- €

599,- €

Das bewährte Blindnietsetzgerät mit neuer Li-Ionen-Energie

Antrieb	Gleichstrommotor
Setzkraft	10.000 N
Gerätehub	20 mm
Gewicht	2,0 kg inkl. Akku
Nennspannung	14,4 V
Kapazität	1,3 Ah / 2,6 Ah



GESIPA

Akku-Blindniet-Setzgerät AccuBird® PRO

Art.-Nr. 1435447
UVP 819,- €

699,- €

Das Akku-Blindniet-Setzgerät der neuesten Generation – bis zu 4 x schneller als marktübliche Akku-Geräte!

Setzkraft	10.000 N
Gewicht	2,0 kg inkl. Akku
Antrieb	18 V DC Bürstenloser Gleichstrom-Motor (BLDC)
Arbeitshub	25 mm



Vorteile auf einen Blick:

- Starker und langlebiger BLDC-Motor für schnelle Arbeitsfolge
- Variable Beleuchtung im Stelling
- Verbesserte Standfestigkeit durch größere, rutschfeste Standfläche und tieferen Schwerpunkt
- Handfreundliches Gehäuse durch Softgrip
- Neuer Schiebe-Akku mit exakter Kapazitätsanzeige
- Ladegerät mit Schnelllade-Funktion
- Bewährtes Futterbackensystem der TAURUS® Baureihe
- Der Variable: Blindniete ab Ø 2,4 mm Alu bis Ø 5 mm aller Werkstoffe und Blindniete bis Ø 6 mm Alu. BULB-TITE®-Blindniete bis Ø 4 mm und 5,2 mm Alu und Stahl. G-Bulb-Blindniete bis Ø 4,8 mm aller Werkstoffe.

GESIPA

Hand-Blindnietmuttern-Setzgerät GBM 10

Art.-Nr. 1434761
UVP 58,70 €

42,90 €

Arbeitsbereich
Setz Blindnietmutter von M3* bis M6 Alu und bis M5 Stahl, Messing und Edelstahl

Technische Daten
Gewicht: 600g
Gesamtlänge: 260g
Setzhub: 7 mm



Gesipa GBM10

GESIPA

Hand-Blindnietmuttern-Set GBM 10 inkl. Blindnietmuttern-Box

Art.-Nr. 1435455
UVP 128,10 €

94,- €

GBM 10 mit Gewindedorn und Mundstück M5. Inkl.
Gewindedorne und Mundstücke M4 und M6, verschiedene Blindnietmuttern; Abmessungen M4 bis M6 aus Alu für Fügegutstärken von 0,25 bis 3 mm

Inkl. 4 Blindnietmuttern-Abmessungen:

- Alu M4 x 6 x 11,0 mm
- Alu M5 x 7 x 11,5 mm
- Alu M5 x 7 x 13,5 mm
- Alu M6 x 9 x 15,5 mm



**GESIPA
Flipper®-Box**

Art.-Nr. 1433951
UVP 106,10 €
75,- €



Das Hand-Blindniet-Setzgerät Flipper® und 3 PolyGrip®-Blindnietabmessungen, in einem leichten Kunststoff-Koffer: Die ideale Verbindung!

Vorteile auf einen Blick

- Die erforderliche Handkraft wird um ca. 40% reduziert
- Greifmechanismus mit Federrückstellung für sicheren und selbsttätigen Dornauswurf
- Nietdorn-Auffangbehälter aufsteckbar und einfach zu entleeren
- Großer Geräte-Hub

Inhalt

- Flipper® und 3 PolyGrip®-Blindnietabmessungen, in einem leichten Kunststoff-Koffer
- Gewicht: ca. 0,9 g
- Maße: 345 x 320 x 60 mm

3 Blindniet-Abmessungen

- PolyGrip Alu/Stahl 3,2 x 8,0 mm (VE 100)
- PolyGrip Alu/Stahl 4,0 x 10,0 mm (VE 100)
- PolyGrip Alu/Stahl 4,8 x 10,0 mm (VE 50)



Der Flipper im Einsatz

**GESIPA
PolyGrip®-Mehrbereichs-Blindnieten**

Alu/Stahl
Standard (Flachrundkopf)
Hohlriet: AIMg 2,5
Nietdorn: Stahl, verzinkt

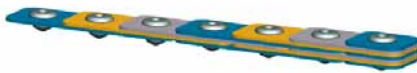

Großer Klemmbereich

Ein PolyGrip®-Blindniet kann bis zu fünf verschiedene Standardblindnieten ersetzen.

Hervorragende Lochleibung

Der Nietschaft kompensiert Bohrlochungenauigkeiten, Mittenversatz und Durchmesserunterschiede

Sichere Restdornverriegelung

PolyGrip®-Blindniete verursachen keine Klappergeräusche

Spritzwasserdicht

sind PolyGrip®-Blindniete auch.

Breite Schließkopfbildung

gewährleistet ein hohes Maß an Sicherheit.

**GESIPA
FireFly-Box**

Art.-Nr. 1435453
UVP 139,30 €
99,- €



Kraft und Intelligenz zum Setzen von Blindnietmuttern

Ausgerüstet mit Mundstück und Gewindedorn M5 im Kunststoff-Tragekoffer, mit 2 Minipacks Alu-Blindnietmuttern M4 und M5 sowie zusätzlich Gewindedorn und Mundstück M4, Bedienungsanleitung und Hubtabelle

Technische Daten

- Gesamthub: 9 mm
- Einzelhub: 1,8 mm
- Gewicht: 750 g

Der Praktische

- Die bewährte Arbeitsweise der GESIPA®-Handnietzange Flipper® und das ergonomische Prinzip sparen auch beim FireFly bis zu 40% Handkraft beim Setzen von Blindnietmuttern.
- Eine spezielle Hebelanordnung sowie der Ratschenmechanismus ermöglichen das Arbeiten mit extrem geringer Handkraft
- Werkzeugloser Wechsel von Gewindedorn und Mundstück
- Großer Hub von 9 mm für einfaches Setzen von Blindnietmuttern, auch in geringen Fügegutstärken sowie zum Setzen von PolyGrip®-Blindnietmuttern
- Werkzeuglose Einstellung von Setzhub und Gewindedornlängen ermöglicht unkompliziertes Setzen von Blindnietmuttern unterschiedlichster Längen

GESIPA

Blindnietgerät TAURUS 3 pneumatisch-hydraulisch

Art.-Nr. 3093170005

UVP 975,- €

849,- €

Setzkraft	14.000 N
Gerätehub	25 mm
Luftverbrauch pro Niet	1,3 Ah / 2,6 Ah
Gewicht	1,9 kg



Anwendung

Für alle Werkstoffe bis Ø 6,4 mm (max. Dorn-Ø 4,5 mm).

Lieferumfang

Blindnietpistole TAURUS® 3, 3Mundstücke 17/36, 17/40, 17/45, 2 Montageschlüssel SW 12/14, SW 14/17, 1 Flasche Hydrauliköl 100 ml, 1 Stück Öl-Nachfüllbehälter.

Mundstück-Zuordnung:

Niet-Ø; Niet-Werkstoffe;

Mundstück

2,4; Alu; 17/18

3,2; CAP-Alu, Cap-Cu; 17/18

3; Alu/Cu; 17/20

3 u. 3,2; Alu, Cu, Stahl, Edelstahl, Stinox, Alu/Alu, PG-Alu, PG-Stahl; 17/24

4; Alu, Cu, CAP-Alu, CAP-Cu; 17/24

4; Stahl, Alu/Alu, PG-Alu; 17/27

4; Edelstahl, Stinox, PG-Stahl; 17/29

4,8 u. 5; Alu, CAP-Alu, CAP-Cu, PG-Alu; 17/29

4,8 u. 5; Stahl, Alu/Alu; 17/32

4,8 u. 5; Edelstahl, Stinox, PG-Stahl; 17/36

6; Alu; 17/36

6; Stahl; 17/40

6,4; Alu; 17/40

6,4; Stahl, Alu/Alu; 17/45

8; Alu; 17/45



Art.-Nr.	Nietschaft D1 x L mm	Nietbare MS mm	Stück/ VE	UVP	Preis
1433826	4 x 10	0,5 - 6,5	P 500	24,95 €	14,90 €
1433827	4 x 13	3,5 - 9,5	P 500	29,75 €	14,90 €
1433831	4,8 x 10	0,5 - 6,5	P 500	31,55 €	16,90 €
1433833	4,8 x 17	6,5 - 13,0	P 500	47,20 €	24,90 €

SlimPOWER Umschaltknarren-Satz, 2-tlg. 1/4" + 1/2"

Art.-Nr. 920.0002

~~UVP 65,66 €~~

39,90 €



Merkmale

- nach DIN 3122 / ISO 3315
- Vierkantantrieb nach DIN 3120 / ISO 1174 mit Kugelarreterierung
- umschaltbar
- extrem schlanker Kopf
- fein verzahnter 72-Zahn Ratschenmechanismus
- mit Druckknopf-Schnelllösefunktion am Ratschenkopf
- ergonomischer 2-Komponenten-Griff mit Weichzone
- hochglanz verchromt
- Chrom Vanadium

GEARplus Ringmaulschlüssel-Satz 5-tlg., SW8-10-13-17-19 mm im Halter

Art.-Nr. 503.4255

~~UVP 76,- €~~

30,- €



Merkmale

- FlankTraction-Profil
- in Anlehnung an DIN 3113 / ISO 3318
- Maulstellung 15° abgewinkelt
- gerade Form
- exakt verzahnt mit 72 Zähnen
- hochglanz verchromt
- Chrom Vanadium

Lieferumfang

- 503.4208 GEARplus® Ratschenringmaulschlüssel, 8mm
- 503.4210 GEARplus® Ratschenringmaulschlüssel, 10mm
- 503.4213 GEARplus® Ratschenringmaulschlüssel, 13mm
- 503.4217 GEARplus® Ratschenringmaulschlüssel, 17mm
- 503.4219 GEARplus® Ratschenringmaulschlüssel, 19mm

MASTERline Werkstattwagen mit 7 Schubladen + Seitenwände + Eurolochung

Art.-Nr. 878.0007

~~UVP 860,- €~~

529,- €

Anzahl Schubladen (150 / 75 mm)	7 (2 / 5)
Anzahl Block- / Lenkrollen	2 / 2 mit Kunststoffbelaufung
Belastbarkeit je Schublade	40 kg
Schubladeninnenmaß	565 x 395 mm
Gesamttragkraft	450 kg
Gesamtmaße (B x H x T)	727 x 1.005 x 460 mm



MASTERline Werkstattwagen Einlagenpaket 286-tlg. 3x1/1 für 3 Schubladen

Art.-Nr. 815.0283

~~UVP 948,50 €~~

425,- €

Merkmale

- Systemeinsparungen-Zusammenstellung
- passend für Werkstattwagen und Werkzeugkoffer
- feste Anordnung durch präzise Einbettung
- öl- und chemikalienbeständig
- aus hochwertigem Schaumstoff

Lieferumfang

- 815.0284 Universal-Werkzeug-Satz, 20-tlg.
- 815.0285 Steckschlüssel-Satz, 92-tlg.
- 815.0286 Schlüssel- und Steckschlüssel-Satz, 174-tlg.



PAKETPREIS 949,- €

DUO GEARplus® Ratschenringmaulschlüssel-Satz mit Maul-Ratschenfunktion, 5-tlg., 8-19mm

Art.-Nr. 503.5905

~~UVP 99,- €~~

69,- €



Merkmale

- Maulseite mit neuartiger Ratschenmechanik
- FlankTraction-Profil
- in Anlehnung an DIN 3113 / ISO 3318
- Maulstellung 15° abgewinkelt
- Ring 15° abgewinkelt

- mit Umschalthebel
- exakt verzahnt mit 72-Zähnen
- sehr fein satiniert
- Chrom Vanadium
- in stabilem Kunststoffhalter

Hochleistungs-Druckluft-Schlagschrauber, 1/2" 1.390 Nm

Art.-Nr. 515.1270

~~UVP 279,- €~~

189,- €

- mit rutschfestem Soft-Grip-Handgriff
- Abluftführung durch den Handgriff nach unten
- mit praktischem Einhand-Umschalthebel (Links / Rechts)
- leichte Bedienung
- 3-fach Drehmomentvorwahl
- vibrationsarm
- Hochleistungs-Industrie-Jumbo-Schlagwerk
- lange Lebensdauer
- kälteisolierter Handgriff
- inklusive 1/4" Kupplungsstecker
- ultraleichtes Gehäuse



1/2" ERGOTORQUE®precision Drehmomentschlüssel mit Drehknopf-Umsteck-Ratschenkopf, 20-200 Nm

Art.-Nr. 516.1442

~~UVP 177,- €~~

119,- €



Zerspanungs-
technik
Schleifmittel
Werkzeuge
Elektrowerkzeuge
Schweißtechnik
Chemisch-Technische
Produkte
Arbeitsschutz
Reinigungstechnik
Betriebsin-
richtungen
Werkzeug-
maschinen

1/2" ERGOTORQUE®basic Drehmomentschlüssel mit Tasche 20-200 Nm, 6-tlg.

Art.-Nr. 516.1905
 UVP 169,- €
99,- €



- Merkmale**
- Auslösegenauigkeit: ±3 % Toleranz vom eingestellten Skalenwert
 - wiederholgenau und präzise bei mindestens 5.000 Lastwechseln
 - für den kontrollierten Rechts- und Linksanzug
 - Ändern der Betätigungsrichtung erfolgt durch Durchstecken des Antriebsvierkant
 - Doppelskala in N•m und lbf•ft Teilung für präzise Einstellung
 - große Sichtfenster mit Lupenfunktion optimiert die Ablesbarkeit
 - deutlich hör- und fühlbare Drehmomentauslösung durch Kurzwegauslösung
 - mit robustem 72-Zahn Ratschenmechanismus
 - Einstellen des Drehmoments schnell und sicher durch Drehen des Handgriffs
 - sichere Verriegelungsmöglichkeit am Handgriff
 - ergonomischer und handfreundlicher 2-Komponenten-Griff mit Weichzone
 - Vierkantantrieb nach DIN 3120 - ISO 1174 mit Kugelarretierung
 - individuelle Seriennummer zur deutlichen Produktidentifikation
 - inklusive Zertifikat nach DIN EN ISO 6789:2003 - rückführbar auf nationale Normale

- Lieferumfang**
- 1 x 1/2" ERGOTORQUE®basic 20 - 200 Nm Drehmomentschlüssel
 - 3 x 1/2" CHROMEplus® Stecknüsse lang 17, 19, 21 mm
 - 1 x 1/2" CHROMEplus® Verlängerung 125 mm



CLASSIC Steckschlüssel-Satz 48-tlg., 1/4"

Art.-Nr. 917.0648
 UVP 63,75 €
29,99 €



- Inhalt**
- 1 x flexible Verlängerung 1/4", 150 mm
 - 2 x Verl. mit Antriebskant 1/4", 50-100 mm
 - 1 x T-Griff mit Gleitstück 1/4", 110 mm
 - 1 x Vierkant-Schraubendreher, 150 mm
 - 1 x Umschaltknarre, 45 Zahn
 - 21 x Bit-Stecknuss 1/4":
 - 3 x PHILLIPS® PH 1 - PH 2 - PH 3
 - 2 x POZIDRIV® PZ 1 - PZ 2
 - 3 x Schlitz 4 - 5,5 - 7 mm
 - 6 x Innensechskant 3 - 4 - 5 - 6 - 7 - 8 mm
 - 7 x TORX T10 - T15 - T20 - T25 - T27 - T30 - T40
 - 1 x Kardangelen 1/4"
 - 1 x Steckadapter, 1/4", vierkant/sechskant
 - 13 x Stecknuss 1/4", Sechskant: SW 4 - 4,5 - 5 - 5,5 - 6 - 7 - 8 - 9 - 10 - 11 - 12 - 13 - 14 mm
 - 6 x Sechskantschlüssel: 0,9 - 1,5 - 1,27 - 2 - 3 - 2,5 mm

Mobile LED POWER STRIPE Werkstatt-Handlampe

Art.-Nr. 150.4375
 UVP 26,12,- €
9,95 €



- Merkmale**
- ideal für netzunabhängiges Arbeiten
 - 3 Watt Stripe LED + 3 x LED Kopflicht
 - Gehäusekörper überzogen mit hochwertigem Gummi
 - spritzwassergeschützt nach IP20
 - schlagfest
 - drehbarer Haken zum Aufhängen
 - ausklappbarer Ständer
 - magnetisch
 - 3 Stunden Leuchtdauer
 - inklusive 3 AAA 1,5V Batterien
 - Gehäuse aus schlagfestem Acrylnitril-Butadien-Styrol

CLASSIC Steckschlüssel-Satz 179-tlg., 1/4"+3/8"+1/2"

Art.-Nr. 917.0779
 UVP 249,- €
99,- €



- Inhalt**
- Aussensechskant: 4,0 - 32 mm
 - E-TORX: E4 - E24
 - Schlitz: 4,0 - 12,0 mm
 - PH: PH0 - PH4
 - PZ: PZ0 - PZ4
 - Innensechskant: 1,3 - 14,0 mm
 - TORX: TX5 - TX70
 - TORX mit Bohrung: TB7 - TB70
 - Vielzahn: M5 - M6 - M8
 - 5-Stern mit Bohrung: TS10 - TS45
 - RIBE: M5 - M9

Werkzeugkoffer 127-tlg. 1/4" +1/2" Superlock

Art.-Nr. 911.0727
289,- €



- Inhalt**
- 13 x Stecknuss 1/4": 4 - 4,5 - 5 - 5,5 - 6 - 7 - 8 - 9 - 10 - 11 - 12 - 13 - 14 mm
 - 13 x Stecknuss 1/2": 10 - 13 - 14 - 16 - 17 - 18 - 19 - 20 - 22 - 24 - 27 - 30 - 32 mm
 - 2 x Zündkerzen-Stecknuss 1/2": 16 - 21 mm
 - 1 x Bitbox 1/4", 32-tlg., Art.-Nr. 911.2060
 - 3 x Schlitz 5,5 - 6,5 - 8 mm
 - 3 x PHILLIPS® PH 1 - PH 2 - PH 3
 - 6 x POZIDRIV® PH 1 - PH 2 - PH 3
 - 3 x Hexagonal 4 - 5 - 6 mm
 - 15 x TORX®, mit Stirnlochbohrung
 - 2 x T10 - 3 x T15 - 2 x T20
 - 3 x T25 - 3 x T30 - 2 x T40
 - 1 x Schnellwechsel-Bithalter, magnetisch
 - 1 x Stecknussadapter 1/4" 4-kant mit 1/4" 6-kant
 - 2 x Verlängerung 1/4", 50 - 100 mm
 - 1 x Kardangelen 1/4"
 - 1 x T-Gleitgriff 1/4", 110 mm
 - 1 x Umschaltknarre 1/4", Länge = 145 mm
 - 1 x Bit-Adapter-Stecknuss 1/4" für 1/4" Bits
 - 2 x Verlängerung 1/2", 125 - 250 mm
 - 1 x Kardangelen 1/2"
 - 1 x Gleitstück für Verlängerung 1/2" und Vergrößerungsadapter 3/8"x1/2"
 - 1 x Umschaltknarre 1/2", Länge 250 mm
 - 1 x Winkelstiftschlüssel-Satz 3 in 1, 8-tlg.
 - Innensechskant mit Kugelkopf: SW 2 - 2,5 - 3 - 4 - 5 - 6 - 8 - 10
 - 1 x Winkelstiftschlüssel-Satz 3 in 1, 8-tlg.
 - TORX® mit Stirnlochbohrung T10 - T15 - T20 - T25 - T30 - T40 - T45 - T50
 - 4 x Schraubendreher:
 - 2 x Schlitz 5,5 x 100 mm - 6,5 x 125 mm
 - 2 x PHILLIPS® PH 1 x 75 mm - PH 2 x 100 mm
 - 1 x Ratschenschraubendreher 1/4", Länge 150 mm inkl. Bitmagazin und 6 Bits
 - 8 x Ringmaulschlüssel: SW 8 - 9 - 10 - 11 - 13 - 14 - 17 - 19 mm
 - 1 x Diagonal-Seitenschneider, 160 mm
 - 1 x Kombinationszange, 180 mm
 - 1 x Telefonzange, 200 mm
 - 1 x Wasserpumpenzange 10", schwarz
 - 1 x Schlosserhammer 300 g
 - 1 x VDE Spannungsprüfer 140 mm 220-250V
 - 1 x Splintentreiber kurz 4 x 150 mm Länge, Schaft 9,5 mm
 - 1 x Kunststoffhalter
 - 1 x Kreuzmeißel 5 mm
 - 1 x Flachmeißel 12 mm
 - 1 x Durchtreiber 3 mm
 - 1 x Körner 9,5 x 120 mm Länge
 - 1 x Beißzange, 200 mm
 - 1 x Rollgabelschlüssel 10", 250 mm
 - 1 x Universal Werkstattdschere 145 mm
 - 1 x Halbrundfeile DIN7261, Form E, Hieb 2
 - 1 x Kleinhandsägebogen mit Universal-Sägeblatt
 - 3 x Universal-Sägeblatt
 - 1 x Universalmesser mit 2-Komponenten Handgriff
 - 1 x Kabelschuhzange mit 2K-Griff
 - 1 x Messschieber 0 - 150 mm
 - 1 x Aluminium-Wasserwaage mit 3 Libellen, 400 mm Länge
 - 1 x Bandmaß 5 m x 19 mm
 - 1 x LED-Allzweckleuchte
 - 1 x Sortimentbox mit Kabelschuhen, Kabelösen etc., 40-tlg.

ALFRA

Permanent Lasthebemagnet TML

ab 505,- €



	TML250	TML500
Eigengewicht	3,7 kg	6,5 kg
Abrisskraft max.	750 kg	1.500 kg
Traglast max.	250 kg (1:3 Sicherheitsfaktor)	500 kg (1:3 Sicherheitsfaktor)
Länge	240 mm (geschlossener Hebel)	295 mm (geschlossener Hebel)
Breite	91 mm	118 mm
Höhe	187 mm (offener Hebel)	216 mm (offener Hebel)
Magnet-Auflagefläche	Länge: 135 mm Breite: 65 mm	Länge: 185 mm Breite: 88 mm
Art.-Nr	41250	41500
Preis	UVP 609,-€ 548,-€	UVP 919,-€ 827,-€

ALFRA

Metallkernbohrer RB 35 B

Art.-Nr. 18400
UVP 495,-€

449,- €

Kernbohrer	Ø 12,0 - 35,0 mm
Schnitttiefe	50,0 mm
Spiralbohrer	Ø 1,0 - 13,0 mm DIN 1897 kurz
Senken	Ø 10,0 - 40,0 mm
Aufnahme	19 mm Weldon-Schaft
Hub	120 mm
Lastdrehzahl	450 U/min.
Leistungsaufnahme	1.100 W
Spannung	230 / 110 V ~50/60 Hz
Tool Force (10 mm)	2.100 N
Magnethaftkraft	9.000 N
Magnetfuß	70 x 185 mm
Gewicht	10,6 kg



ALFRA

Säge RotaSpeed® RS 230

Art.-Nr. 22412
UVP 460,-€

399,- €



Sägeblatt-Durchmesser	230 mm
Sägeblatt-Aufnahme	25,4 mm
Leistung	1.800 W
Drehzahl	2.300 U/min
Gehrung	0 - 45°
Schnittkapazität 0°	82 mm
Schnittkapazität 45°	56 mm
Max. Materialstärke (werkstoffabhängig)	6 - 8 mm
Gewicht	9,5 kg



ALFRA

Metallkernbohrmaschinen SP-Line

ab 945,- €



	RB 35 SP	RB 50 SP
Kernbohrer	Ø 12,0 - 35,0 mm	Ø 12,0 - 50,0 mm
Schnitttiefe	50,0 mm	50,0 mm
Spiralbohrer	Ø 1,0 - 13,0 mm DIN 1897 kurz	Ø 1,0 - 20,0 mm DIN 1897 kurz
Senken	Ø 10,0 - 40,0 mm	Ø 10,0 - 40,0 mm
Aufnahme	Schnellwechselfaufnahme	MK2
Hub	105 mm	100 mm
Höhenverstellung	80 mm	47 mm
Getriebe-Lastdrehzahl (1./2. Stufe)	450 U/min.	250 / 450 U/min.
Leistungsaufnahme	1.100 W	1.200 W
Spannung	230 V / 110 V ~ 50/60 Hz	230 V / 110 V ~ 50/60 Hz
Tool Force (10 mm S235) Drill Point Load	2.800 N	2.300 N
Tool Force (6 mm S235) Drill Point Load	2.300 N	2.100 N
Magnetfuß	72 x 190 mm	72 x 190 mm
Gewicht	9,9 kg	11,5 kg
Art.-Nr. (230 V / 110 V)	18801 / 18801.110	18851 / 18850.110
Preis in €	UVP 990,-€ 945,-€	UVP 1.390,-€ 1.259,-€ inkl. Werkzeughalter & Kühlmittelbehälter

ALFRA

Lasthebemagnet TML 100

Art.-Nr. 41100.L.F
UVP 359,-€

314,- €



mit fixem Anschlagpunkt	
Max. Hebekraft	50 kg (3mm Materialstärke) 100 kg (ab 6mm Materialstärke) (zzgl. 3-fachen Sicherheitsfaktor)
Eigengewicht	1,7 kg
Abrisskraft	300 kg (ab 6 mm Blech S235)
Max. Tragkraft vertikal	30 kg bei 90° (1:3 Sicherheitsfaktor)
Maße (LxBxH)	82,5 x 80 x 85 (147 mm) (Lastwirbel hochgeklappt)

ALFRA

Hand-Lasthebemagnet TMH 50 (TMC 300 mit Handgriff Set-H)

Art.-Nr. 41100.H
UVP 309,-€

279,- €



Max. Tragkraft	50 kg, bereits bei 3mm Blech S235
Eigengewicht	1,6 kg
Abrisskraft	300 kg (ab 6 mm Blech S235)
Max. Tragkraft vertikal	50 kg
Maße (LxBxH)	126 (190) x 80 (124) x 100 mm (mit Hebel)

ALFRA

Permanent-Lasthebemagnet TMC 300 Basiseinheit

Art.-Nr. 41100
UVP 259,-€

229,- €



Max. Haltekraft	300 kg, selbst auf einer nur 6mm dicken Stahlplatte
Eigengewicht	1,0 kg
Abrisskraft	300 kg (auf 6 mm Blech S235)
Maße (LxBxH)	82,5 x 80 x 32,50 mm



BOSCH
Technik fürs Leben



Intelligentes Bestandsmanagement von Bosch

TRACK MY TOOLS

Ein Werkzeug für meine Werkzeuge

NEUHEIT

BOSCH

**Hardware: das Bluetooth-Modul
GCC 30 TrackTag Professional**

Art.-Nr. 1 600 A00 D7X

UVP 149,- € [10 Stück]

109,- [10 Stück]

Lieferumfang

- 1 x Speziesschlüssel
- 1 x Zwei-Komponenten-Klebstoff
- 10 x CR 2032 Lithium-Knopfzelle
- 10 x GCC 30 TrackTag Professional



Was ist TrackMyTools?

Mit TrackMyTools organisieren
Sie Ihren Bestand effizient

TrackMyTools ist das innovative System von Bosch für intelligentes Bestandsmanagement. Um Ihren Bestand zu organisieren, werden Ihre Arbeitsmittel mit Bluetooth Modulen ausgestattet (entweder mit mitgeliefertem Kleber direkt auf das Arbeitsmittel geklebt oder über ein Kabelzubehör an das entsprechende Werkzeug angebracht). Diese Module kommunizieren mit den Smartphones Ihres Unternehmens. Mit Hilfe der TrackMyTools Online-Software können Sie Ihre Arbeitsmittel anlegen, komfortabel verwalten und jederzeit lokalisieren.

Weitere Informationen unter:

<http://www.bosch-professional.com/service/trackmytools/de/de/>

Die TrackMyTools Service-Pakete

Das gewünschte TrackMyTools Service-Paket gibt es in vier Varianten – auch für Ihr Unternehmen ist das richtige dabei.

Basic

Bis zu 100 Arbeitsmittel
komfortabel verwalten

ab 25,00 €
netto pro Monat

- > 100 Module verwalten
- > Beliebig viele Nutzer
- > Online-Software für Lageristen
- > Android und iOS Apps für Mitarbeiter

Smart

Bis zu 250 Arbeitsmittel
komfortabel verwalten

ab 59,00 €
netto pro Monat

- > 250 Module verwalten
- > Beliebig viele Nutzer
- > Online-Software für Lageristen
- > Android und iOS Apps für Mitarbeiter

Plus

Bis zu 400 Arbeitsmittel
komfortabel verwalten

ab 93,00 €
netto pro Monat

- > 400 Module verwalten
- > Beliebig viele Nutzer
- > Online-Software für Lageristen
- > Android und iOS Apps für Mitarbeiter

Premium

Über 400 Arbeitsmittel
komfortabel verwalten

auf Anfrage

- > 400+ Module verwalten
- > Beliebig viele Nutzer
- > Online-Software für Lageristen
- > Android und iOS Apps für Mitarbeiter

✓ Kalkulierbar: Kurze Vertragslaufzeiten ✓ Flexibel: Upgrade jederzeit möglich
✓ Bequem: Monatliche Abrechnung

Online bestellen unter www.werkzeug-bestellen.de



BOSCH

Akku-Bohrschrauber GSR 18 V-EC Wireless Charging

Art.-Nr. 0 601 9D6 105

UVP 339,- €

199,- €

Hält länger. Läuft länger. Immer einsatzbereit dank des Wireless Charging System

Drehmoment, max. (hart/weich)	50 / 26 Nm
Leerlaufdrehzahl (1. Gang / 2. Gang)	0 – 500 / 0 – 1.700 min ⁻¹
Bohrfutterspannbereich, min./max.	1,5 / 13 mm
Bohrspindelgewinde	1/2"
Akkuspannung	18 V
Zellentyp	Lithium-Ionen
Akkukapazität	2,0 Ah
Drehmomentstufen	18+1
Bohr-Ø Holz / Stahl, max.	38 / 13 mm
Bohrdurchmesser Stahl, max.	13 mm
Gewicht inkl. Akku	1,8 kg

WELT-NEUHEIT

Weltweit einzigartiges System aus Induktions-Ladestation und Spezialakku:

- + Einfach Akku-Gerät während der Arbeitspausen abstellen und laden: mit einem Akku ist das Gerät immer betriebsbereit
- + Spart Zeit, Platz und Gewicht: Kein Zweitakku erforderlich
- + Langlebig: Kurze Ladevorgänge belasten den Akku nicht (Care Charging)



BOSCH

Akku-Bohrschrauber GSR 18 V-EC FC2

Art.-Nr. 0 601 9E1 100

UVP 579,- €

459,- €

 Bosch FlexiClick 5-in-1-System:
 Meistert jede Herausforderung

Drehmoment, max. (hart/weich)	50 / 31 Nm
Leerlaufdrehzahl (1. Gang / 2. Gang)	0 – 500 / 0 – 1.700 min ⁻¹
Schlagzahl, max.	4.800 min ⁻¹
Bohrfutterspannbereich, min./max.	1,5 / 13 mm
Akkuspannung	18 V
Akkukapazität	4,0 Ah
Gewicht inkl. Akku	1,7 kg
Drehmomentstufen	18+1
Werkzeugaufnahme	1/4"-Innensechskant
Bohr-Ø Holz / Stahl, max.	38 / 13 mm



BOSCH

Akku-Bohrschrauber GSR 18-2-LI Plus Professional + 3 x 1,5 Ah + Zubehör in Tasche

Art.-Nr. 06019E6101

UVP 199,- €

174,- €



Drehmoment, max. (hart/weich)	63 / 24 Nm
Leerlaufdrehzahl (1. Gang / 2. Gang)	0 - 500 / 0 - 1.900 min ⁻¹
Bohrfutterspannbereich, min./max.	1,5 / 13 mm
Bohrspindelgewinde	1/2"
Akkuspannung	18 V
Akkukapazität	1,5 Ah
Gewicht inkl. Akku	1,49 kg
Drehmomentstufen	20+1
Länge	191,0 mm
Höhe	230,0 mm
Zellentyp	Lithium-Ionen
Bohr-Ø Holz, max.	38 mm
Bohr-Ø Stahl, max.	13 mm
Schrauben-Ø, max.	8 mm



BOSCH

Ortungsgerät GMS 120 Professional

Art.-Nr. 0601081000

UVP 119,- €

95,- €



Detektierbare Materialien	Eisenmetalle, Nichteisenmetalle, Holzunterkonstruktionen, spannungsführende Leitungen
Max. Ortungstiefe	120 mm
Erfassungstiefe Stahl, max.	120 mm
Erfassungstiefe Kupfer, max.	80 mm
Erfassungstiefe stromführende Leitungen, max.	50 mm
Erfassungstiefe Holzunterkonstruktionen, max.	38 mm
Abschaltautomatik, ca.	5 min
Stromversorgung	1 x 9-V-6LR61
Gewicht, ca.	0,27 kg
Länge	200 mm
Breite	85 mm
Höhe	32 mm
Staub- und Spritzwasserschutz	IP 54

BOSCH 36 Monate Voll-Service



36 Monate
VollService

Alle Geräte dieser Seite sind mit dem 36-Monate-Voll-Service erhältlich! Das bedeutet für Sie **Kostensicherheit** und **Einsatzfähigkeit im Reparaturfall**.

Ihre Vorteile im Überblick:

- + Gilt für ausgewählte Profi-Geräte, kein Leasing oder Mindestvertragsvolumen!
- + 36 Monate kostenfreie Reparatur inklusive Verschleißteilen und Akkus!
- + Kostenloser Abhol- und Lieferservice von defektem Gerät und Ersatzgerät!

Online bestellen unter www.werkzeug-bestellen.de

BOSCH

Thermodetektor GIS 1000 C Prof.

Art.-Nr. 0 601 083 301

UVP 349,- €

279,- €

Das Gerät für einfachste Dokumentation von Temperatur- und Feuchtigkeitsmessungen

Messbereich	-40 °C ... +1000 °C
Messgenauigkeit IR	±1,0 °C
Optik (Verhältnis Messabstand : Messfleck)	50:1
Auflösung	0,1 °C
Messgenauigkeit relative Luftfeuchtigkeit	± 2 %
Laserdiode	Laserklasse 2, 635nm
Bildspeicher	intern, > 200 JPG
Datenübertragung	MicroUSB, Bluetooth, Bluetooth® Smart
Maße (L x B x H)	14 x 9 x 21 cm
Gewicht	0,6 kg



NEUHEIT

BOSCH

Akku-Bohrschrauber GSR 10,8-2-LI Pro in Tasche + 39-tlg. Zubehör-Set

Art.-Nr. 0615990G6L

UVP 139,99 €

119,- €

Das kürzeste Kraftpaket seiner Klasse

Drehmoment, max. (hart/weich)	30 / 15 Nm
Leerlaufdrehzahl, 2. Gang, von	1.300 min ⁻¹
Leerlaufdrehzahl (1. Gang / 2. Gang)	0 - 400 / 1.300 min ⁻¹
Bohrfutterspannbereich, min./max.	1 / 10 mm
Drehmomentstufen	20+1
Länge	169,0 mm
Bohr-Ø Holz / Stahl, max.	19 mm / 10 mm
Akkuspannung / -kapazität	10,8 V / 2,0 Ah
Gewicht inkl. Akku	4 kg



NEUHEIT



+Extra!

BOSCH

Laser-Entfernungsmesser GLM 50 C Professional

Art.-Nr. 0601072C00

UVP 149,- €

119,- €

Die komfortable Lösung für die Datenübertragung

Messbereich	0,05 - 50 m
Laserklasse	2
Messgenauigkeit, typ.	+/- 1,5 mm
Messbereich Neigungsmessung	0 - 360° (4 x 90°)
Messgenauigkeit (typisch)	+/- 0,2°
Messzeit, typ.	< 0,5 s
Messzeit max.	4 s
Stromversorgung	2 x 1,5-V-LR03 (AAA)
Abschaltautomatik	5 min.
Maße (L x B x H)	106 x 45 x 24 mm
Gewicht, ca.	0,1 kg

Zerspanungs-
technik

Schleifmittel

Werkzeuge

Elektrowerkzeuge

Schweißtechnik

Chemisch-Technische
Produkte

Arbeitsschutz

Reinigungstechnik

Betriebsbein-
richtungenWerkzeug-
maschinen

www.werkzeug-neu.de



Maximal einfach!

Mit dem 36 Monate VollService bleiben Sie im Spiel

Alle Geräte dieser Seite sind mit dem 36-Monate-Voll-Service erhältlich!
Das bedeutet für Sie **Kostensicherheit** und **Einsatzfähigkeit im Reparaturfall**.

Ihre Vorteile im Überblick:

- + Gilt für ausgewählte Profi-Geräte, kein Leasing oder Mindestvertragsvolumen!
- + 36 Monate kostenfreie Reparatur inklusive Verschleißteilen und Akkus!
- + Kostenloser Abhol- und Lieferservice von defektem Gerät und Ersatzgerät!

Service-Kategorien:

- A** 39 €
- B** 59 €
- C** 79 €
- D** 99 €

BOSCH
16-kg-Abbruchhammer GSH 16-30 Pro

Art.-Nr. 0 611 335 100
UVP 1.339,- € {ohne Service}

1.036,- €

INKLUSIVE
36-MONATE
VOLL-SERVICE



Extreme Kraft für 13t Abtrag täglich

Nennaufnahmeleistung	1.750 W
Schlagenergie, max.	41 J
Schlagzahl bei Nenndrehzahl	1.300 min ⁻¹
Gewicht	16,5 kg
Werkzeugaufnahme	30-mm-Innensechskant



BOSCH
5-Kilo-Schlaghammer GSH 5 CE Pro mit SDS-max

Art.-Nr. 0 611 321 000
UVP 645,- € {ohne Service}

550,- €

INKLUSIVE
36-MONATE
VOLL-SERVICE



Unschlagbar stark bei bis zu 40 % weniger Vibrationen

Nennaufnahmeleistung	1.150 W
Schlagenergie, max.	8,3 J
Schlagzahl bei Nenndrehzahl	1.300 – 2.900 min ⁻¹
Gewicht	6,2 kg

BOSCH
Bohrhammer GBH 5-40 DCE Pro mit SDS-max

Art.-Nr. 0 611 264 000
UVP 799,- € {ohne Service}

656,- €

INKLUSIVE
36-MONATE
VOLL-SERVICE



Der schnelle Allrounder mit Vibration-Control

Nennaufnahmeleistung	1.150 W
Schlagenergie, max.	8,8 J
Schlagzahl bei Nenndrehzahl	1.500 – 3.050 min ⁻¹
Nenndrehzahl	170 – 340 min ⁻¹
Gewicht	6,8 kg
Bohr-Ø in Beton mit Hammerbohrern / mit Durchbruchbohrern / mit Hohlbohrkronen	12 – 40 / 45 – 55 / 40 – 90 mm
Optimaler Einsatzbereich Beton mit Hammerbohrern	18 – 32 mm

BOSCH
11-kg-Schlaghammer GSH 11 E Pro mit SDS-max

Art.-Nr. 0 611 316 703
UVP 789,- € {ohne Service}

652,- €

INKLUSIVE
36-MONATE
VOLL-SERVICE



Der Spezialist für Durchbrüche und Abbrucharbeiten

Nennaufnahmeleistung	1.500 W
Schlagenergie, max.	16,8 J
Schlagzahl bei Nenndrehzahl	900 – 1.890 min ⁻¹
Gewicht	10,1 kg

BOSCH
Betonschleifer GBR 15 CA Pro

Art.-Nr. 0 601 776 000
UVP 399,- € {ohne Service}

398,- €

INKLUSIVE
36-MONATE
VOLL-SERVICE



Leicht, handlich und dennoch leistungsstark

Nennaufnahmeleistung	1.500 W
Leerlaufdrehzahl	9.300 min ⁻¹
Topfscheibe, Ø	125 mm
Schleifspindelgewinde	M14
Gewicht netto/brutto	2,6 / 6,4 kg

Elektronik-Pendelhub-Reciprosäge JR3050T

Art.-Nr. 252685
UVP 199,- €
129,- €



Besonderheiten: Werkzeugloser Sägeblattwechsel • Stufenlos regelbare Hubzahl für präzises, materialgerechtes Sägen • Verstellbarer Führungsschuh zur optimalen Ausnutzung des Sägeblattes • Mit aufwändigem Schutz gegen das Eindringen von Staub und Spritzwasser • Handgriff mit eingelegtem Gummipolster für sicheren Halt und bequemes Arbeiten. **Lieferumfang:** Transporkoffer • Sägeblatt-Set

Leistungsaufnahme	1.010 W
Maße (L x B x H)	482 x 97 x 170 mm
Hubhöhe	28 mm
Hubzahl	0 - 2.800 min ⁻¹
Gewicht	3,3 kg

Winkelschleifer GA5040RZ1

Art.-Nr. 461432
UVP 124,- €
99,- €



Besonderheiten: Verstärktes Getriebegehäuse für höhere Standzeit • Super-Joint-System verhindert Rückschläge und Blockieren und schützt so effektiv Maschine und Anwender • Anti-Restart-Funktion verhindert ungewolltes Anlaufen nach Spannungsunterbrechung • Labyrinthdichtung schützt Lager und Getriebe gegen Staub und Schmutz • Mit Spindelarterierung • Lieferung ohne Schruppscheibe. **Lieferumfang:** Schutzhaube • Seitengriff • Spannflansch • Flanschmutter • Stirnlochschlüssel

Leistungsaufnahme	1.100 W
Leerlaufdrehzahl	11.000 min ⁻¹
Schleifscheibendurchmesser	125 mm
Gewicht	2,4 kg

Akku-Baustellenradio DMR107, 7,2 - 18V

Art.-Nr. 484332
UVP 145,- €
95,- €

Besonderheiten: Der ideale Begleiter auf der Baustelle • Kann mit allen Makita-Li-Ionen-Akkus von 7,2 - 18 V betrieben werden • Zur dauerhaften Stromversorgung wird ein Netzteil mitgeliefert (dient nicht zum Laden der Akkus) • Mit 2 Line-In Eingängen 3,5 mm Klinke • Zum Empfang von UKW und Mittelwelle geeignet • Sender präzise einstellbar über digitales, großflächiges Display • Mit Weckfunktion • Gehäuse in robuster Baustellenausführung • Mit Spritzschutz bis Schutzklasse IPX4. • **Lieferumfang:** Netzteil

Stromversorgung	700 mA
Frequenzbereich	MW: 520 - 1.629 KHz UKW: 87,5 - 108 MHz
Ausgangsleistung	7,2 V - 2 x 0,5 W 9,6 V - 2 x 1,0 W 10,8 V - 2 x 1,2 W 12 V - 2 x 1,5 W 14,4 V - 2 x 2,2 W 18 V - 2 x 3,5 W
Lautsprecher	76 mm Ø / 8 Ohm
Gewicht	4,2 kg (ohne Akku)



Akku-Bohrschrauber DDF456RM3J, 18V

Art.-Nr. 463888
UVP 335,- €
279,- €



Besonderheiten: Lieferung im MAKPAC Größe 2 • Kraftvoller Akku-Bohrschrauber • 4-poliger Motor in kompakter Bauform ohne Drehmomentverlust bei geringer Stromentnahme • Elektronikschalter für stufenlose Drehzahlsteuerung • Rechts-/ Links-Lauf • Drehmoment in 16 Stufen plus Bohrstufe einstellbar • Mit leuchtstarker LED. **Lieferumfang:** MAKPAC Größe 2 • 3 x Akkus 4,0 Ah • Ladegerät

Leerlaufdrehzahl	1. Gang 0-400 U/min. 2. Gang 0-1.500 U/min.
Bohrleistung Stahl/Holz	13 / 38 mm
Drehmoment weich / hart	max. 36 / 50 Nm
Bohrfutterspannweite	1,5 - 13 mm
Akkuspannung	18 V / 4,0 Ah
Gewicht	1,7 kg

Pendelhubstichsäge 4351FCTJ

Art.-Nr. 245813
UVP 209,- €
159,- €



Besonderheiten: Kraftvolle und schnelle Pendelhub-Stichsäge • Sehr leiser und vibrationsarmer Lauf • Mit elektronisch einstellbarer Hubzahl • Werkzeugloser Sägeblattwechsel mit Schnellspannbügel • Grundplatte aus Aluminium-Druckguss beidseitig um 45° schwenkbar • Weniger Verkanten bei Kurvenschnitten durch Vierkant-Hubstange • Integrierter Staubsaugeranschluss für effektive Fremddabsaugung • Handgriff mit eingelegtem Gummipolster für sicheren Halt und komfortables Arbeiten. **Lieferumfang:** MAKPAC 1 • Sägeblatt-Set • Gleitplatte aus Kunststoff • Spanreißschutz

Leistungsaufnahme	720 W
Leerlaufhubzahl	800 - 2.800 min ⁻¹
Hubhöhe	26 mm
Pendelhub	4-stufig
Schnittleistung in Holz / Weichstahl	135 / 10 mm
Gewicht	2,5 kg

Akku-Schlagbohrschrauber DHP481RTJ

Art.-Nr. 484446
UVP 485,- €
415,- €

Besonderheiten: Bürstenloser Motor für mehr Ausdauer • längere Lebensdauer und kompakteres Gehäuse • 2-Gang-Vollmetall-Planetengertriebe • 21-fache Drehmomenteinstellung plus Bohrstufe • Mit Akku-Kapazitätsanzeige • Mit leuchtstarker Doppel-LED mit Nachtlimmfunktion • Kraftvoller Akku-Schlagbohrschrauber • Mit abschaltbarem Schlagwerk. **Lieferumfang:** MAKPAC Gr. 2 • 2 x Akkus 5,0 Ah • Ladegerät DC18RC • Tiefenanschlag • Seitengriff • Gürtelclip

Bohr-Ø Holz / Stahl / Stein	76 / 13 / 13 mm
Leerlaufdrehzahl	1. Gang 0-550 U/min. 2. Gang 0-2.100 U/min.
Leerlaufschlagzahl	1. Gang 0-8.250 U/min. 2. Gang 0-31.000 U/min.
Bohrleistung Holz / Stahl / Mauerwerk	76 / 13 / 13 mm
Schnellspannbohrfutter	10 mm
Drehmoment weich/hart	60 / 115 Nm
Gewicht	2,6 kg



Zerspanungs-
technik
Schleifmittel
Werkzeuge
Elektrowerkzeuge
Schweißtechnik
Chemisch-Technische
Produkte
Arbeitsschutz
Reinigungstechnik
Betriebsbein-
richtungen
Werkzeug-
maschinen

STANLEY

Rollende Werkstatt

Art.-Nr. 1-79-206

138,90 €



Ausstattung

- Maße: 86,8 x 48,8 x 34,8 cm
- Modular aufgebaute Rollende Werkstatt (Rolling Workshop™) aus robustem Kunststoff
- Vielseitige Organisation: dazu passt 1-70-316 und STST1-70317
- Rolling Workshop mit drei entnehmbaren, tragbaren Werkzeugboxen mit Schnellverschlüssen
- Robuster und belastbarer Teleskopgriff aus Aluminium
- Schubladen mit kugelgelagerten Schienen
- Robuste 7" Schwerlast-Räder
- Obere Einheit: geräumige, abnehmbare Werkzeugbox mit Schublade und Schnellverschluss
- Mittlere Einheit: zwei Schubladen (eine flache und eine tiefe Schublade – mit entnehmbaren Teilern)
- Untere Einheit: mit zwei Fächern an der Rückseite zur Aufbewahrung größerer Werkzeuge (Sägen, Wasserwaagen)

STANLEY

Werkzeugtrage FatMax™

Art.-Nr. 1-93-951

40,25 €



Ausstattung

- Wasserdichter Boden aus robustem Kunststoff, stabiles 600 Denier Nylon
- Ergonomischer Gummihandgriff (stabiler Tragebügel aus Stahl), komfortabler und robuster Schultergurt
- Geräumige und leicht zugängliche Konstruktion, Rahmen stahlverstärkt
- Elastische Halterungen im Inneren zum Befestigen von Werkzeugen
- Verschließbares Fach für Bohrer und Bits im Inneren
- Seitliches Sägenfach, größenverstellbar; Großes Kabelfach seitlich; Halter für Maßbänder

STANLEY

Werkzeugbox FatMax® Cantilever 18"

Art.-Nr. FMST1-71219

49,90 €



Ausstattung

- Robust und kompakt für hohe Haltbarkeit und leichten Transport
- Ausladende Schubfächer für übersichtliche Aufbewahrung und leichten Zugang
- Großes Hauptfach – ideal für die Aufbewahrung von Elektrowerkzeugen
- Spritzwassergeschützt nach IP53 (Structural Foam)
- Robuste Metallschließen für Sicherheit und Schutz Ihrer Werkzeuge
- Maße (BxHxT): 45,7 x 23,6 x 31 cm

STANLEY

Werkzeugorganiser FatMax™

Art.-Nr. 1-94-231

59,10 €



Ausstattung

- Moderner tragbarer Organizer für den sicheren und bequemen Transport von Werkzeugen und Zubehör
- Satteltaschen-Design: Übersichtliche, aufrechte Anordnung des Werkzeugs in zwei Flügeln
- Stabiler Stand im geöffneten Zustand
- Werkzeuge können in aufrechter Position angeordnet werden - für hohe Zugänglichkeit und Sichtbarkeit
- Spezielle Einschübe für Mechanikerwerkzeuge und Steckschlüssel
- Boden und Seitenflächen aus Kunststoff - zum Schutz des Inhalts vor Feuchtigkeit und Schmutz
- Ergonomisch - komfortabler Transport durch gepolsterten Tragegurt und ummantelten Handgriff

DEWALT

DEWALT

Winkelschleifer

Art.-Nr. D28134

79,99 €



Aufnahmeleistung	1.100 W
Leerlaufdrehzahl	10.000 min ⁻¹
max. Scheiben-Ø	125 mm
Antriebs spindle	M 14
Gewicht	2,2 kg

Lieferumfang

- Schutzhaube
- Zusatzhandgriff

DEWALT

Akku-Bohrschrauber-Set

Art.-Nr. DCK790D2T

259,99 €



Akku	18,0 V / 2,0 Ah
Abgabeleistung	360 W
Leerlaufdrehzahl	0-600 / 0-2.000 min ⁻¹
Max. Drehmoment (h/w)	60 / 23 Nm
max. Bohrleistung (Holz / Metall)	38 / 13 mm
Bohrfutterspannweite	1,5-13 mm
Gewicht (inkl. Akku)	1,6 kg

Lieferumfang

- 2 x Li-Ion XR Akkus (2,0 Ah)
- System-Schnellladegerät (für alle XR-Akkus von 10,8-18,0 V)
- Gürtelclip
- Bithalter
- T STAK „BOX I“

DEWALT

Bohrhammer SDS-Plus

Art.-Nr. D25052KT

229,99 €



Aufnahmeleistung	650 W
Leerlaufdrehzahl	0-2.300 min ⁻¹
Leerlaufschlagzahl	0-6.200 min ⁻¹
Einzel Schlagenergie (EPTA 05/2009)	1,9 Joule
Werkzeugaufnahme	SDS-plus
max. Bohrleistung (Holz / Metall / Beton)	30 / 13 / 20 mm
max. Bohrleistung (Bohrkronen)	50 mm
Vibrationen	8 m/s ²
Gewicht	2,6 kg

Lieferumfang

- Verstellbarer Zusatzhandgriff mit integrierter, zuschaltbarer LED
- Bohrtiefenanschlag
- TSTAK-Box
- 4 x SDS+ Bohrer (DT9700-QZ)

DEWALT

Säbelsäge im Doppelpack

Art.-Nr. DW304PKXL

299,99 €



Aufnahmeleistung	1.050 W
Leerlaufhubzahl	0-2.800 min ⁻¹
Hublänge	29 mm
Max. Schnittleistung (Holz / Stahl / PVC)	280 / 100 / 130 mm
Gewicht (je)	3,5 kg

Lieferumfang

- 2 Bi-Metall-Sägeblätter
- Transportkoffer



FEIN

2-Gang Akku-Bohrschrauber ABSU 12 C

Art.-Nr. 71132061000
UVP 164,- €

149,- €



Akku-Spannung	12 V
Akku-Kapazität	2,5 Ah
Motor	2-pol. DC
Getriebe	2-Gang
Leerlaufdrehzahl	400 / 1.300 1/min
max. Drehmoment (hart/weich)	30 / 16 Nm
Schrauben	6 x 200 mm
Bohr-Ø Holz	10 mm
Bohr-Ø Stahl	30 mm
Gewicht mit Akku	1,2 kg

Lieferumfang

1 Akku-Bohrschrauber, 2 Akku-Packs (Li-Ionen), 1 Gürtel-Clip, 1 Bitgarage, 1 Schnellladegerät ALG 50, 1 Kunststoff-Werkzeugkoffer

FEIN

Magnet-Kernbohrmaschine bis 50 mm KBM 50 U inkl. Best Of Kernbohrer Set HM Ultra 35QI

Art.-Nr. 72704061000
UVP 1.529,- €

1.299,- €



Lieferumfang

1 Koffer, 1 Kühlmittelkanne, 1 Zurring, 1 Spänehaaken, 1 Zentrierstift, 1 Berührungsschutz, 1 Austreibkeil

HM Kernbohrer max. Ø	50 mm	2. Gang	260-520 1/min
HSS Kernbohrer max. Ø	40 mm	Kernbohreraufnahme	QuickIN (3/4 in Weldon: AU, CA, US, UK)
Kernbohrer Bohrtiefe max.	50 (75*) mm	Werkzeugaufnahme	MK 3
Spiralbohrer max. Ø	23 mm	Hub	145 mm
Gewindebohren	M 16	Gesamter Hubbereich	315 mm
Senken max. Ø	50 mm	Magnet-Haltekraft	12.500 N
Reiben max. Ø	23 mm	Magnetfuß-Abmessungen	195 x 90 mm
Nennaufnahme	1.200 W	Kabel mit Stecker	4 m
Leistungsabgabe	610 W	Gewicht nach EPTA	13,9 kg
1. Gang	130-260 1/min		

FEIN

Akku-Oszillierer MultiMaster

Art.-Nr. 71292261000
UVP 339,- €

299,- €



Akku-Spannung	18 V
Akku-Kapazität	2,5 Ah
Gewicht mit Akku	1,8 kg
Werkzeugaufnahme	StarlockPlus
Werkzeugwechsel	QuickIN
Schwingungen	11.000-18.500 1/min
Amplitude	2 x 1,7 Grad
Schleifplatte über Eck	80 mm

Lieferumfang

1 FEIN Akku MultiMaster AFMM 18 QSL
1 Schleifplatte
je 3 Schleifblätter (K 60, 80, 120, 180)
1 fester Spachtel
1 HSS-Segmentsägeblatt
1 E-Cut Long-Life Sägeblatt (65 mm)
1 Universal E-Cut-Sägeblatt (44 mm)
1 Schnellladegerät ALG 50
2 Li-Ionen Akkus (2,5 Ah)
1 Kunststoff-Werkzeugkoffer

FEIN

4-Gang Akku-Bohrschrauber ASCM 12 C

Art.-Nr. 71161063000
UVP 249,- €

224,- €



Akku-Spannung	12 V
Akku-Kapazität	2,5 Ah
Motor	bürstenlos
Getriebe	4-Gang
Leerlaufdrehzahl	400 / 700 / 1.400 / 2.500 1/min
max. Drehmoment (hart/weich)	40 / 20 Nm
Schrauben	8 x 200 mm
Bohr-Ø Holz	40 mm
Bohr-Ø Stahl	13 mm
Gewicht mit Akku	1,1 kg

Lieferumfang

1 Akku-Bohrschrauber, 2 Akku-Packs (Li-Ionen), 1 Schnellladegerät ALG 50, 1 Gürtel-Clip, 1 Bitgarage, 1 Kunststoff-Werkzeugkoffer, 1 Akku LED-Lampe ALED

FEIN

Magnet-Kernbohrmaschine bis 32 mm KBM 32 Q inkl. Best Of Kernbohrer Set HM Ultra 35QI

Art.-Nr. 72702700235
UVP 1.019,- €

879,- €



Lieferumfang

1 Koffer
1 Kühlschmiermittelpumpe
1 Zurring
1 Zentrierstift
1 Berührungsschutz

HM Kernbohrer max. Ø	32 mm	Lastdrehzahl	440 1/min
HSS Kernbohrer max. Ø	32 mm	Kernbohreraufnahme	QuickIN
Kernbohrer Bohrtiefe max.	50 mm	Hub	135 mm
Spiralbohrer max. Ø	13 mm	Gesamter Hubbereich	260 mm
Gewindebohren	M 12	Magnet-Haltekraft	9.000 N
Nennaufnahme	700 W	Magnetfuß-Abmessungen	160 x 80 mm
Leistungsabgabe	450 W	Kabel mit Stecker	4 m
Leerlaufdrehzahl	550 1/min	Gewicht nach EPTA	10,5 kg

FEIN

Akku-Oszillierer MultiTalent QuickStart

Art.-Nr. 71292561000
UVP 239,- €

215,- €



Akku-Spannung	12 V
Akku-Kapazität	2,5 Ah
Gewicht mit Akku	1,5 kg
Werkzeugaufnahme	StarlockPlus
Werkzeugwechsel	QuickIN
Schwingungen	11.000-18.000 1/min
Amplitude	2 x 1,6 Grad
Schleifplatte über Eck	80 mm

Lieferumfang

1 FEIN Akku MultiTalent AFMT 12 QSL
1 Schleifplatte
je 3 Schleifblätter (K 80, 120, 180)
1 Universal E-CUT-Sägeblatt (29 mm)
1 Schnellladegerät ALG 50
2 Li-Ionen Akkus (2,5 Ah)
1 Kunststoff-Werkzeugkoffer

NEUHEIT

Zerspanungs-
technik
Schleifmittel
Werkzeuge
Elektrowerkzeuge
Schweißtechnik
Chemisch-Technische
Produkte
Arbeitsschutz
Reinigungstechnik
Betriebsbe-
richtungen
Werkzeug-
maschinen

FEIN

Compact-Winkelschleifer WSG8-125

Art.-Nr. 72217460000

UVP 109,- €

99,- €

Nennaufnahme	800 W
Leistungsabgabe	520 W
Leerlaufdrehzahl	11.000 U/min
Kabel mit Stecker	4 m
Flansche	M 14
Schleifscheibe Ø	125 mm
Elast. Schleifteller Ø	125 mm
Gewicht nach EPTA	2,0 kg

Lieferumfang

1 Schutzhaube, 1 Paar Flansche, 1 Zusatz-Handgriff, 1 Schlüssel

FEIN

Compact-Winkelschleifer WSG 17-125 P

Art.-Nr. 72220760000

UVP 179,- €

161,- €

Nennaufnahme	1.700 W
Leistungsabgabe	1.000 W
Leerlaufdrehzahl	11.100 1/min
Kabel mit Stecker	4 m
Flansche	M 14
Schleifscheibe Ø	125 mm
Elast. Schleifteller Ø	125 mm
Gewicht nach EPTA	2,3 kg

Lieferumfang

1 Schutzhaube, 1 Paar Flansche, 1 Anti-Vibrationshandgriff, 1 Schlüssel

FEIN

**Bandschleifer (Basiseinheit),
75 mm umschaltbar GRIT GX 75 2H**

Art.-Nr. 79013200403

UVP 1.089,- €

949,- €

Beschreibung	2 Geschwindigkeiten, 75 mm Schleifbreite
Nennaufnahme	1,5 / 2 kW
Leerlaufdrehzahl	1.500 / 3.000 1/min
Bandabmessung	75 x 2.000 mm
Gewicht	75 kg

Lieferumfang1 CEE-Stecker (16 A)
1 Schleifband 75 x 2 000 mm (K 36 R)

FEIN

Geradschleifer GSZ 8-280 PE

Art.-Nr. 72231760000

UVP 219,- €

189,- €

Nennaufnahme	750 W
Leistungsabgabe	400 W
Leerlaufdrehzahl	8 500 - 28 000 1/min
Kabel mit Stecker	4 m
Gewicht nach EPTA	1,4 kg
Spannhals-Ø	43 mm
Spannzange max. Ø	8 mm
Schleifkörper max. Ø	50 mm
Fräser max. Ø	12 mm

FEIN

Geradschleifer GSZ 4-90 EL

Art.-Nr. 72232560000

UVP 379,- €

320,- €

Nennaufnahme	350 W
Leistungsabgabe	170 W
Leerlaufdrehzahl	3.500 - 8.500 1/min
Kabel mit Stecker	5 m
Gewicht nach EPTA	1,5 kg
Spannzange max. Ø	6 mm
Schleifkörper max. Ø	20 mm
Fräser max. Ø	12 mm
Polierwerkzeug Ø	50 x 10 mm

FEIN

Geradschleifer GSZ 11-320 PERL

Art.-Nr. 72232260000

UVP 409,- €

349,- €

Nennaufnahme	1.010 W
Leistungsabgabe	620 W
Leerlaufdrehzahl	9.500 - 32.500 1/min
Kabel mit Stecker	4 m
Gewicht nach EPTA	2,1 kg
Spannhals-Ø	43 mm
Spannzange max. Ø	8 mm
Schleifkörper max. Ø	45 mm
Fräser max. Ø	12 mm

DREMEL®



3D-DRUCKER FÜR JEDERMANN:

Der Dremel 3D Idea Builder

Einfach und bequem von der Idee zum Objekt

- Nach dem Auspacken sofort einsatzbereit
- Einfache Bedienung, intuitive Software zum Anpassen und Gestalten von Modellen
- Umweltfreundliches Material und große Druckfläche für individuelle Entwürfe

Wer kreativen Ideen Form verleihen will, kann künftig auf den Dremel 3D Idea Builder zurückgreifen. Er druckt, was auch immer man in 3D haben möchte: fehlende Würfel oder Spielfiguren, dekorative Gegenstände wie Vasen und Kerzenständer, Schmuckstücke vom Ohrring bis zum Armband, Christbaum- und Schlüsselanhänger, Spielzeugfiguren, Stifthalter und vieles mehr. Schicht für Schicht kann man zusehen, wie der 3D-Drucker aus einem virtuellen Modell den Gegenstand aufbaut, den man sich wünscht. Das eröffnet Anwendern völlig neue Möglichkeiten, eigene Ideen in Farben und Formen umzusetzen und zu verwirklichen.

Sofort einsatzbereit und einfach zu bedienen

Der Dremel 3D Idea Builder eignet sich sowohl für Einsteiger als auch für Fortgeschrittene. Sie können nach Auspacken des Geräts sofort mit dem Drucken beginnen: Auf der mitgelieferten SD-Karte sind zwölf druckfertige 3D-Modelle gespeichert. Diese kann man sich dank integrierter Software und farbigem Touchscreen sofort am Gerät anzeigen lassen, ganz ohne Computer. Darüber hinaus wird der Dremel 3D Idea Builder im Vergleich zu herkömmlichen 3D-Druckern mit einem vormontierten Druckkopf geliefert, aus dem das Druckmaterial, das so genannte Filament, zum Aufbauen des Modells austritt. Das spart Zeit und Mühe.

Weitere Informationen unter:
www.dremel3d.de

DREMEL

Dremel 3D Idea Builder

Art.-Nr. 101591

~~UVP 999,- €~~

796,- €



Technische Daten

Maximale Auflösung	100 µm (0,10 mm)
Maximale Druckgröße (Länge x Breite x Höhe)	23 x 15 x 14 cm
Datenübertragung	SD-Karte, USB-Kabel
Abmessungen (Länge x Höhe x Breite)	48,5 x 40 x 33,5 cm
Gewicht (ohne Filament)	8,85 kg



Anwendungsbeispiele

FESTOOL



SYSLITE DUO VORTEILE FÜR SIE

NEUHEIT



EINE NEUE GENERATION LICHT

- > Leuchtet flächig aus, statt nur punktuell hell zu machen.
- > Mit einzigartiger LED-Anordnung für 180° Streuwinkel. Homogene Ausleuchtung mit tageslichtähnlicher Lichtfarbe

MOBIL UND ROBUST

- > Mit dem stabilen Stativ auf bis zu 2,0 m Höhe einsetzbar.
- > Sicher im SYSTAINER verpackt. Beinhaltet Einhandgriff, Aufhängemöglichkeit und Kabelaufwicklung.
- > Äußerst robust und langlebig mit 10.000 Stunden Leuchtdauer [L70] und stoßfesten Ecken.









FESTOOL SYSLITE DUO

Technische Daten

Lichtleistung	8.000 lm
Lichtfarbe	5.000 K
Farbwiedergabeindex	80 Ra
Gehäuse-Schutzklasse	IP 55
Schutzklasse	1
Gesamtgewicht mit Kabel	3,4 kg
Kabellänge	4,9 m
Lebensdauer LED (L70)	10.000 h



im SYSTAINER SYS 3

Bezeichnung	Beschreibung	Bestell-Nr.	
SYSLITE DUO	 Baustrahler DUO, im Karton	533992	239,00 €
SYSLITE DUO-PLUS	  Baustrahler DUO-PLUS, im SYSTAINER SYS 3 T-LOC	533999	261,00 €
SYSLITE DUO-SET	   Baustrahler DUO-SET, im SYSTAINER SYS 3 T-LOC, ST DUO 200 Stativ	533998	349,00 €
STATIV ST DUO 200	 Für SYSLITE DUO; über einen Auszug stufenlos von 50 bis 200 cm höhenverstellbar; platzsparend zusammenlegbar und mit nur 5,6 kg leicht zu transportieren	533970	119,00 €

NEUHEIT

Handkreissäge HK 85 EB-Plus-FSK420

Art.-Nr. 533985

604,- €

Leistungsaufnahme	2300 W
Leerlaufdrehzahl	1500-3.300 min ⁻¹
Sägeblatt-Ø	230 mm
Winkelbereich	0-60°
Schnitttiefe 0°; 90°	0-85 mm
Schnitttiefe 45°/60°	62/47 mm
Anschluss Staubabsaugung Ø	27/36 mm
Gewicht	7 kg

Lieferumfang: HW Standard-Sägeblatt W24 · Parallelanschlag · Kappschiene FSK 420 · Bedienungswerkzeug · im SYSTAINER SYS 5 T-LOC

**DURCHZUGSSTARK**

> Durchzugsstarker Motor mit Leistungselektronik sorgt für konstante Kraft beim Sägen.

GUT GEFÜHRT

> Kappschiene für schnelle, winkelgenaue und mobile Durchführung von Kappschnitten. Führungsschiene für sichere und schnurgerade Zuschnitte von Plattenmaterial und Längsschnitte in Massivholz.

PERFEKTES HANDLING

> Sicheres und komfortables Handling dank Schnitttiefeneinstellung mit Tauchfunktion, Pendelhaubenbedienung und Führungskeil.

VIELSEITIG

> Mit der Nuteinrichtung wird aus der Handkreissäge HK 85 im Handumdrehen eine leistungsstarke Nutfräse. Ideal für Längs- und Quernuten, Stellbretter und eingeschobene Decken.

Akku-Tauchsäge TSC 55 Li 5,2 REB-Plus/XL-FS

Art.-Nr. 561724

729,- €

Akkuspannung	18/36 V
Leerlaufdrehzahl	2.650-3.800/5.200 min ⁻¹
Sägeblatt-Ø	160 mm
Winkelbereich	-1 - 47 °
Schnitttiefe	0 - 55 mm
Schnitttiefe 45°	43 mm
Anschluss	27/36 mm
Staubabsaugung Ø	
Akkukapazität Li-Ion	5,2 Ah
Gewicht 1x18V/2x18V	4,6/5,3 kg



Lieferumfang: 2 x Akkupack BPC 18 Li 5,2 Ah · 2 x Ladegerät TCL 3 · HW Feinzahn-Sägeblatt W48 · Staubfangbeutel · Splitterschutz · Sichtfenster · Führungsschiene FS 1400/2 · Bedienungswerkzeug · im SYSTAINER SYS 5 T-LOC

Handkreissäge HK 55 EBQ-Plus-FSK420

Art.-Nr. 574678

399,- €

Leistungsaufnahme	1.200 W
Leerlaufdrehzahl	2.000 - 5.200 min ⁻¹
Sägeblatt-Ø	160 mm
Winkelbereich	0 - 50 °
Schnitttiefe 0°; 90°	0 - 55 mm
Schnitttiefe bei 45°/50°	42/38 mm
Anschluss Staubabsaugung Ø	27/36 mm
Gewicht	4,4 kg



Lieferumfang: HW Standard-Sägeblatt W18 · Kappschiene FSK 420 · Bedienungswerkzeug · im SYSTAINER SYS 4 T-LOC

Akku-Bohrschrauber TXS Li 2,6-Plus

Art.-Nr. 462411

189,- €

Akkuspannung	10,8 V
Gänge	2
Bohrdurchmesser Holz/Stahl	12/8 mm
Drehmomenteinstellung	0,3-3,4 Nm
1./2. Gang	
Leerlaufdrehzahl 1./2. Gang	0-430/0-1.300 min ⁻¹
Max. Drehmoment Holz/Stahl	10/16 Nm
Bohrfutterspannweite	1-10 mm
Akkukapazität Li-Ion	2,6 Ah
Ladezeit Li-Ion	45 min
Gewicht mit Li-Ion	0,9 kg



Lieferumfang: Ladegerät MXC · Schnellspannbohrfutter FastFix 10 mm Bit PZ 2 · 2 · Akkupack BP-XS 2,6 Ah · CENTROTEC Werkzeugfutter · CENTROTEC Bithalter · im SYSTAINER SYS 1 T-LOC

Akku-Bohrschrauber T 18+3 Li 5,2-Plus

Art.-Nr. 464020

399,- €

Akkuspannung	18 V
Gänge	2
Bohrdurchmesser Holz/Stahl	45/16 mm
Drehmomenteinstellung 1./2. Gang	0,5-8/0,5-6 Nm
Leerlaufdrehzahl 1./2. Gang	0-450/0-1.500 min ⁻¹
Max. Drehmoment Holz/Stahl	35/50 Nm
Bohrfutterspannweite	1,5-13 mm
Akkukapazität Li-Ion	5,2 Ah
Ladezeit Li-Ion	90 min
Gewicht mit Li-Ion	1,7 kg



Lieferumfang: Ladegerät TCL 3 · CENTROTEC Werkzeugfutter CENTROTEC Bithalter · Schnellspannbohrfutter FastFix 13 mm Bit PZ 2 · 2 · Akkupack Li-Ion 5,2 Ah · Einsatzbox 49 x 98 x 71 gelb · Einsatzbox 98 x 147 x 71 grün · im SYSTAINER SYS 2 T-LOC

Akku-Schlagbohrschrauber PDC 18/4 Li 5,2-Plus

Art.-Nr. 564576

459,- €

Akkuspannung	18 V
Gänge	4
Leerlaufdrehzahl 1./2. Gang	0-400/0-850 min ⁻¹
Leerlaufdrehzahl 3./4. Gang	0-1.850/0-3.800 min ⁻¹
Max. Schlagzahl	76000 min ⁻¹
Max. Drehmoment Holz/Stahl	40/60 Nm
Bohrdurchmesser Holz/Metall	50/13 mm
Bohrdurchmesser Mauerwerk (Ziegel)	10 mm
Bohrfutterspannweite	1,5 - 13 mm
Akkukapazität Li-Ion	5,2 Ah
Gewicht mit Li-Ion	1,9 kg



Lieferumfang: Ladegerät TCL 3 · CENTROTEC Werkzeugfutter · CENTROTEC Bithalter · Bit PZ 2 · Schnellspannbohrfutter · 13 mm · Zusatzhandgriff · 2. Akkupack Li-Ion 5,2 Ah inklusive gummierter Rahmen · im SYSTAINER SYS 2 DF T-LOC

Getriebe-Exzentrerschleifer ROTEX RO 150 FEQ-Plus

Art.-Nr. 571805

487,- €

Leistungsaufnahme	720 W
Drehzahl ROTEX Kurvenbahn	320-660 min ⁻¹
Drehzahl Exzenterbewegung	3.300-6.800 min ⁻¹
Schleifhub	5 mm
FastFix Schleifteller Ø	150 mm
Anschluss Staubabsaugung Ø	27 mm
Gewicht	2,3 kg



Lieferumfang: FastFix Schleifteller Ø 150 mm (weich-HT) · Festool PROTECTOR · im SYSTAINER SYS 3 T-LOC

Absaugmobil CTL MIDI

Art.-Nr. 584159

335,- €

Leistungsaufnahme	400-1.200 W
Max. Volumenstrom	3.700 l/min
Max. Unterdruck	24.000 Pa
Filteroberfläche	5.000 cm ²
Netzanschlusskabel, gummiisoliert	7,5 m
Max. Behälter-/ Filtersackvolumen	15/12,5 l
Abmessungen (LxBxH)	430 x 330 x 470 mm
Max. Anschlusswert Gerätesteckdose	2.400 W
Gewicht	9 kg



Lieferumfang: Filtersack montiert · Saugschlauch Ø 27/32 x 3,5 m-AS mit Winkeldrehausgleich saugerseitig · Schlauchdepot · Sys-Dock mit T-LOC Funktion · im Karton

Pendelstichsäge TRION PS 300 EQ-Plus

Art.-Nr. 561445

239,- €

Leistungsaufnahme	720 W
Hubzahl	1.000-2.900 min ⁻¹
Pendelhubverstellung in Stufen	4
Schrägstellung	0-45 °
Schnitttiefe	
- Holz	120 mm
- NE-Metall	20 mm
- Stahl (weich)	10 mm
Gewicht	2,4 kg



Lieferumfang: 2 Sägeblätter · Splitterschutz · im SYSTAINER SYS 1 T-LOC

Absaugmobile CLEANTEC CTL 36 E AC-PLANEX

Art.-Nr. 584116

699,- €

Leistungsaufnahme	350 - 1.200 W
Max. Volumenstrom	3.900 l/min
Max. Unterdruck	2.400 Pa
Filteroberfläche	6.318 cm ²
Netzanschlusskabel, gummiisoliert	7,5 m
Max. Behälter-/Filtersackvolumen	36/34 l
Abmessungen (L x B x H)	630 x 365 x 596 mm
Max. Anschlusswert Gerätesteckdose	2.400 W
Gewicht	15,2 kg



Lieferumfang: High Performance Hauptfilter · SELFCLEAN-Filtersack · Entsorgungssack · Saugschlauch knickfest · D36x3,5-AS/LHS 225 · Verschlusschieber ComfortClean · Schlauchdepot · Werkzeughalter PLANEX · Kabelaufwicklung · im Karton

Absaugmobil CTL SYS

Art.-Nr. 584173

264,- €

Leistungsaufnahme	1.000 W
Max. Volumenstrom	3.000 l/min
Max. Unterdruck	20.000 Pa
Filteroberfläche	5.357 cm ²
Netzanschlusskabel, gummiisoliert	5 m
Max. Behälter-/Filtersackvolumen	4,5/3,5 l
Abmessungen (L x B x H)	396 x 296 x 270 mm
Max. Anschlusswert Gerätesteckdose	1.200 W
Gewicht	6,9 kg

NEUHEIT



Lieferumfang: Filtersack montiert · Saugschlauch Ø 27 x 3 m-AS mit Winkeldrehausgleich saugerseitig · Schlauchdepot · Sys-Dock mit T-LOC Funktion · Polsterdüse D 36 PD · Fugendüse D 36 FD-150 · Tragegurt SYS-CT · im Karton

Zerspanungs-
technik
Schleifmittel
Werkzeuge
Elektrowerkzeuge
Schweißtechnik
Chemisch-Technische
Produkte
Arbeitsschutz
Reinigungstechnik
Betriebs-
richtungen
Werkzeug-
maschinen



TRUMPF

Profilnibbler TruTool PN 130 (Li-Ionen Akku)



Art.-Nr. 1888536
UVP 599,- €

530,- €

Spannung	10,8 V
Max. Materialdicke	
Stahl 400 / 600 N/mm ²	1,3 / 0,8 mm
Aluminium bis 250 N/mm ²	2 mm
Arbeitsgeschwindigkeit	2,5 m/min
Startlochdurchmesser	15 mm
Kleinster Radius	25 mm
Hubzahl bei Nennlast	1.800 U/min
Gewicht (bei Elektro: ohne Kabel, bei Akku: mit Akku)	1,4 kg



TRUMPF

Profilnibbler TruTool PN 200 Set

Art.-Nr. 1847577
UVP 952,- €

809,- €

	PN200 / PN201
Nennaufnahmeleistung	550 W
Max. Materialdicke	
Stahl 400 / 600 / 800 N/mm ²	2,0 / 1,5 / 1,0 mm
Aluminium bis 250 N/mm ²	3 mm
Arbeitsgeschwindigkeit	2,1 / 2,2 m/min
Startlochdurchmesser	24 mm
Kleinster Radius	50 mm
Hubzahl bei Nennlast	1.500 / 1.550 U/min
Gewicht (bei Elektro: ohne Kabel, bei Akku: mit Akku)	1,8 / 2,0 kg



TRUMPF

Schlitzschere TruTool C 160 mit Spanabtrenner (Li-Ionen Akku)



Art.-Nr. 1886683
UVP 699,- €

620,- €

Spannung	10,8 V
Messer-Kurzinfo	Messer Optimal für Bleche 1 - 1,6 mm
Stahl 600 N/mm ²	1,2 mm
Arbeitsgeschwindigkeit	5-9 m/min
Startlochdurchmesser	15 mm
Kleinster Radius	90 mm
Hubzahl bei Nennlast	2.500 U/min
Gewicht (bei Elektro: ohne Kabel, bei Akku: mit Akku)	1,4 kg



TRUMPF

Bleischere TruTool S 160 (Li-Ionen Akku)



Art.-Nr. 1886685
UVP 599,- €

530,- €

Spannung	10,8 V
Max. Materialdicke	
Stahl 400 / 600 / 800 N/mm ²	1,6 / 1,2 / 1,0 mm
Aluminium bis 250 N/mm ²	2,0 mm
Arbeitsgeschwindigkeit	5-9 m/min
Startlochdurchmesser	27 mm
Kleinster Radius	15 mm
Hubzahl bei Nennlast	2.800 U/min
Gewicht (bei Elektro: ohne Kabel, 1,6 kg bei Akku: mit Akku)	



TRUMPF

Kantenfräse TruTool TKA 500 mit 45° Werkzeug

Art.-Nr. 1893420
UVP 1.229,- €

1.079,- €

Nennaufnahmeleistung	1.400 W
Max. Fasenhöhe	
Stahl 400 / 600 / 800 N/mm ²	3,5 / 1,8 / 1,0 mm
Aluminium bis 250 N/mm ²	6,4 mm
Max. Fasenlänge	
Stahl 400 / 600 / 800 N/mm ²	5,0 / 2,5 / 1,5 mm
Aluminium bis 250 N/mm ²	9 mm
Min. Blechdicke mit Laufrad für Dünblech	0,7 mm
Kleinster Innenradius	12 mm
Drehzahl bei Leerlauf	8.390 U/min
Arbeitsgeschwindigkeit	3-4 m/min
Gewicht (bei Elektro: ohne Kabel, 3,5 kg bei Akku: mit Akku)	



TRUMPF

Panel Cutter TruTool TPC 165

Art.-Nr. 1762011
UVP 2.589,- €

2.285,- €

Nennaufnahmeleistung	1.400 W
Max. Paneelen-Dicke	165 mm
Isolationsmaterial	Polyurethan-, Polyisocyanurat-Schaum
Arbeitsgeschwindigkeit	4 m/min
Schneidspurweite	4 mm
Kleinstmögliche Öffnung durch Einstechen	340 x 340 mm
Gewicht ohne Kabel	9,6 kg



Zerspanungs-
technik
Schleifmittel
Werkzeuge
Elektrowerkzeuge
Schweißtechnik
Chemisch-Technische
Produkte
Arbeitsschutz
Reinigungstechnik
Betriebsbein-
richtungen
Werkzeug-
maschinen



SCHNEIDER

**SysMaster-Set „Universal“
AKN-SYM 150-AP-RB-DLS**

Art.-Nr. 461143
UVP 599,- €
467,- €

Druck	8 bar
Ansaugleistung	150 l/min
Füllleistung	70 l/min
Antriebsleistung	1,1 kW
Spannung	230 V
Drehzahl	2450 min ⁻¹
Beh.-Vol.	6 l
Geräusch	90 dB(A)
Kabellänge	4 m

- Im Set mit Rollbrett
- Ausblaspistole AP-Vario-P + Schlauch DLS-SK-SF 15,5-10/10m im Systainer SYS 2 TL
- Direktgeflanschter 1-Zylinder-Kolbenkompressor
- Ölfreies, wartungsarmes Aggregat
- Zwei Manometer für Behälter- und Arbeitsdruck
- 10 Jahre Garantie auf Behälter gegen Durchrostung
- Luftabgang über Druckminderer



SCHNEIDER

**Kolbenkompressor
UNM 210-8-25 WX0F**

Art.-Nr. 247523
UVP 249,- €
204,- €



Ansaugleistung	210 l/min
Füllleistung	120 l/min
Ein-/Ausschalttdruck	6/8 bar
Zylinder/Stufen	1/1
Behältervolumen	24 l
Spannung	230 V / 50 Hz
Motorleistung	1,1 kW
Drehzahl	2.850 min ⁻¹
Schallleistungspegel	94 dB(A)
Abmessungen (BxTxH)	655 x 365 x 635 mm
Gewicht	24,0 Kg

SCHNEIDER

**Kolbenkompressor
UNM 410-10-50 W**

Art.-Nr. 205665
UVP 689,- €
549,- €



Druck	10 bar
Ansaugleistung	410 l/min
Füllleistung	295 l/min
Antriebsleistung	2,2 kW
Spannung	230 V
Drehzahl	1000 min ⁻¹
Beh.-Vol.	50 l
Geräusch	96 dB(A)
Abmessungen (BxTxH)	895x410x890 mm
Gewicht	64 kg

SCHNEIDER

**Werkzeug-Set DL-WZ 3-teilig
Satzname D100041**

Art.-Nr. 461124
UVP 29,- €
24,- €

Lieferumfang
Set bestehend aus Reifenfüll-
messgerät, Spiralschlauch
(Länge: 4 m) und Ausblas-
pistole



Luftbedarf	100-200 l/min
Max. Arbeitsdruck	12 bar
Länge Schlauch	400 cm

SCHNEIDER

**Kolbenkompressor
UNM 260-10-50 W**

Art.-Nr. 205662
UVP 399,- €
334,- €

Druck	10 bar
Ansaugleistung	260 l/min
Füllleistung	160 l/min
Antriebsleistung	1,5 kW
Spannung	230 V
Drehzahl	2850 min ⁻¹
Beh.-Vol.	50 l
Geräusch	95 dB(A)
Gewicht	32 kg
Abmessungen (BxTxH)	770x425x640 mm



SCHNEIDER

**Kolbenkompressor
UNM 660-10-90 DX**

Art.-Nr. 205671
UVP 1.719,- €
1.299,- €



Ansaugleistung	660 l/min
Füllleistung	520 l/min
Ein-/Ausschalttdruck	8/10 bar
Zylinder/Stufen	2/2
Behältervolumen	90 l
Spannung	400 V / 50 Hz
Motorleistung	4,0 kW
Drehzahl	1.000 min ⁻¹
Schallleistungspegel	97dB(A)
Abmessungen (BxTxH)	1.100 x 505x1.000 mm
Gewicht	106,0 Kg

SCHNEIDER

Kolbenkompressor CPM 170-8-6 WOF

Art.-Nr. 253437
UVP 179,- €
159,- €



Druck	8 bar
Ansaugleistung	150 l/min
Füllleistung	70 l/min
Antriebsleistung	1,1 kW
Spannung	230 V
Drehzahl	2850 min ⁻¹
Beh.-Vol.	6 l
Geräusch	95 dB(A)
Abmessungen (BxTxH)	360x310x490 mm
Gewicht	13 kg

Zerspanungs-
technik
Schleifmittel
Werkzeuge
Elektrowerkzeuge
Schweißtechnik
Chemisch-Technische
Produkte
Arbeitsschutz
Reinigungstechnik
Betriebsbein-
richtungen
Werkzeug-
maschinen

MIG/MAG-Schweißgerät MEGA.ARC 300-4

Art.-Nr. 4930 7448
UVP 3.213,- €

2.731,- €

Einstellbereich stufenlos	25-300 A
Einschaltdauer bei 40 °C und I _{max} Umgebungstemperatur	50 %
Schweißstrom bei 100 % ED (40 °C)	220 A
Leerlaufspannung	68 V
Netzanschluss	3x400 V
Dauerleistung bei 100 % ED	7,6 kVA
Absicherung (träge)	32 A
Schutzart	IP 23
Gewicht (mit Koffer)	124 kg
Maße LxBxH (mit Koffer)	1.030 x 605 x 845 mm



REHM WIG-Inverter TIGER 230 AC/DC High-Set

Art.-Nr. 1503662
UVP 3.347,- €

2.839,- €

Der neue Maßstab in der WIG-Kompaktklasse TIGER High: leichter und stärker als jede andere tragbare Stromquelle!

Er schnurrt wieder: Der TIGER High ist das mit Abstand leichteste WIG-Schweißgerät seiner Klasse und somit der ideale Begleiter für den Montageeinsatz in Handwerk und Industrie.



Einstellbereich	WIG	4 - 230 A
	Elektrode	20 - 180 A
Einschaltdauer (ED) bei I _{max} . (10 min) bei 40 °C	WIG	35 %
	Elektrode	40 %
Schweißstrom bei 100 % ED	WIG	160 A
	Elektrode	140 A
Max. Leistungsaufnahme		5,9 kVA
Leerlaufspannung		85 V
Max. Effektivstrom I _I max		25,7 A
Netzspannung (Bemessungsspannung)		1 x 230 V 50 Hz/60 Hz
Absicherung (träge)		16 A
Schutzart		IP23
Isolationsklasse		F
Brennerkühlung		Gas
Abmessungen L/B/H		400 x 160 x 330 mm
Gewicht		7,8 kg

REHM WIG-Inverter TIGER 230 AC/DC High W

Art.-Nr. 1503661
UVP 3.780,- €

3.215,- €

Mit integrierter Wasserkühlung



1 Set-Preis 1.470,- €

2 Set-Preis 1.652,- €

1 REHM SYNERGIC.PRO² 230-2 AM (MIG/MAG)

Art.-Nr. 4930 7414

Einstellbereich	15-230 A
Einschaltdauer (ED) bei I _{max} . (10 min) bei 40 °C	40 %
Schweißstrom bei 100 % ED bei 40 °C	150 A
Leerlaufspannung	15-37 V
Schaltstufen	10
Drahtvorschub	2-Rollen
Absicherung (träge)	16 A
Gewicht	68 kg

2 REHM SYNERGIC.PRO² QUATTRO 230-4 (MIG/MAG)

Art.-Nr. 4930 7416 Mit 4-Rollen Antrieb.



ABICOR BINZEL MIG/MAG-Schweißbrenner MB 15 AK GRIP 4M

Art.-Nr. 12 4941 0210



REHM Helm Speedglas 100V

Art.-Nr. 4981 5920



FORMAT Flaschendruckminderer Argon/Co2

Art.-Nr. 4990 2140



FORMAT Massekabel 5m 35qmm 400A/ 35-50qmm

Art.-Nr. 30 9233 0020



Elektrodenschweißinverter Set Booster 140

Art.-Nr. 4930 7018
UVP 694,- €

569,- €



Einstellbereich	5-140 A
Einschaltdauer (ED) bei I _{max} . (10 min) bei 40 °C (20 °C)	(40) 30 %
Schweißstrom bei 60 % ED bei 40 °C (20 °C)	(125) 110 A
Schweißstrom bei 100 % ED bei 40 °C (20 °C)	(110) 95 A
Leistungsaufnahme bei I _{max} .	6,2 kVA
Netzspannung	230 V/50 Hz
Absicherung	16 A
Abmessungen L x B x H	310 x 125 x 182 mm
Gewicht	4,9 kg

Helm Speedglas 9100X mit Seitenfenster 3M

Art.-Nr. 243 376

~~380,- €~~
323,- €



Die Speedglas(TM) 9100 ist das Premiummodell der Speedglas Automatikschweißmasken. Das einzigartige Kopfband bietet Ihnen durch seine geringe Druckeinwirkung auf Ihren Kopf höchsten Tragekomfort. Sie können zwischen sieben Schutzstufen wählen: Schutzstufe 5 für autogenes Schweißen/Schneiden, Schutzstufe 8 für Mikroplasmenschweißen und WIG-Schweißen im unteren Amperebereich sowie die variablen Schutzstufen 9-13. Bei Bedarf haben Sie jetzt auch die Option, Ihre Schutzstufe fest vorzustellen, einschließlich der Hellstufe (Stufe 3) für das Schleifen. Ein patentierter Komfortmodus für Punktschweißarbeiten wirkt der Augenermüdung entgegen, die bei ständigem Hell-Dunkel-Wechsel eintritt.

Zerspanungs-technik Schleifmittel Werkzeuge Elektrowerkzeuge Schweißtechnik Chemisch-Technische Produkte Arbeitsschutz Reinigungstechnik Betriebsber-richtungen Werkzeug-maschinen

FORMAT
Trennspray 1403

Art.-Nr. 460765
ab 1 VE (12 Dosen)
UVP 2,00 €
Stückpreis €
1,49 €

Verhindert das Anhaften und Festbrennen auf der Gasdüse und auf der Werkstückoberfläche. Silikonfrei.

Farbe: klar
Inhalt: 400 ml



FORMAT
MIG-/MAG-Schweißbrenner F-MB 15/25

MIG-/MAG-Schlauchpaket, gasgekühlt mit Kugelgelenk. 3, 4 oder 5 m. Mit Eurozentral-Anschluss.

	F-MB 15	F-MB 25
Belastung	180 A CO ₂ 150 A Mischgas M21	230 A CO ₂ 220 A Mischgas M21
Einschaltdauer	60 %	60 %
Draht-Ø	0,6 - 1,0	0,8 - 1,2

Typ	Schlauchlänge m	Bestell-Nr. 4940 ...	UVP	Preis/Stk.
F-MB 15	3	... 2400	67,- €	39,- €
F-MB 15	4	... 2405	72,50 €	43,- €
F-MB 15	5	... 2410	76,50 €	46,- €
F-MB 25	3	... 0290	100,50 €	67,- €
F-MB 25	4	... 0295	108,50 €	74,- €
F-MB 25	5	... 0300	115,50 €	79,- €



FORMAT
Automatikhelm SOLAR mit AirPlus Atemschutzsystem

Art.-Nr. 49983708
UVP 1085,- €
709,- €

Die ideale Ergänzung für die Automatikhelme der SOLAR-Serie. Das neuartige Gebläse-Schutzsystem regelt den Luftstrom in acht Stufen von 170 l/min bis 240 l/min. Die Anzeige des Luftstroms erfolgt über gut lesbare Leuchtdioden, die Bedienelemente sind durch die Folientastatur sicher vor Staub und Schmutz geschützt. Die elektronische Steuerung (AIR FLOW-System) regelt automatisch die Luftzufuhr auf die eingestellte Luftmenge, der leichte Hochleistungs-Li-Ion Akku liefert mindestens 8 h (9 h bei 180 l/min) Energie. Der Akku kann in und außerhalb der Gebläse-Einheit mit dem beiliegenden Ladegerät geladen werden. Niedriger Akku-Status wird durch optische und akustische Warnsignale angezeigt, durch einen Vibrationsalarm wird der Anwender zusätzlich über den gesättigten Filter informiert. Der eingesetzte TH3PSL-Filter (mit Vorfilter) sorgt für optimalen Schutz. Das leichte Gehäuse besteht aus widerstandsfähigem Kunststoff und der gepolsterte Gurt sorgt für hohen Tragekomfort, der Luftschlauch ist durch einen flammenhemmenden Überzug geschützt.



LED-Display



Partikelfilter

FORMAT
Handschneidbrenner X 511

Art.-Nr. 49902050
UVP 199,- €
149,- €

Schneidleistung bis 500 mm. Die gasmischende Bauart ist rückschlagunempfindlich, dadurch lange Lebensdauer. Gasmischende Düsen ermöglichen den Einsatz der Brenngase Acetylen, Propan und Erdgas mit einem Brenner. Es erfolgt lediglich ein Düsenwechsel. Guter Griff, leicht in der Handhabung, geringes Gewicht, sicher und robust. Für Düsentypen AGN, FGA, PNME, HA und HP.

Länge 470 mm
Kopfwinkel 90°



FORMAT
E-Handinverter E 151 Set

Art.-Nr. 49912005
UVP 399,- €
299,- €

Kompaktes und leichtes Inverterschweißgerät für das Elektrodenschweißen mit Gleichstrom (DC). Einsatzgebiete: Mobile Reparatur- und Wartungseinsätze.

Ausstattung

- Netzspannungskompensation von +/- 15 %
- S-Zeichen für den Einsatz in Räumen mit erhöhter elektrischer Gefährdung
- Für den Außeneinsatz geeignet
- Automatische Abschaltung bei höherer Über- oder Unterspannung
- Automatisches Schalten in den Ruhemodus bei thermischer Überlastung
- Automatischer Hot-Start für sicheres Zünden der Stabelektrode
- Anti-Stick-Funktion verhindert Festkleben der Elektrode
- Dynamisches Anpassen des Lichtbogens durch Arc-Force-Funktion (automatisch)
- Erhöhung des Stromwerts bei kürzer werdendem Lichtbogen
- Bis 3,2 mm Elektroden-Ø

Lieferumfang

- Koffer
- Schweißgerät
- Schweißkabel
- Werkstückkabel



FORMAT
Schweißbrille 892 Athermal DIN 5, grün

Art.-Nr. 4250304413723
UVP 4,75 €
2.19 €



Nach EN 166, verstellbare Bügel, Universal-Nylon-Schutzbrille mit Seitenschutz.

Anwendungsgebiete:
Schweißen/Löten

SOLAR STAR

Der digitale Profi

Ausgestattet mit modernster Digitaltechnik. Über die außen liegenden Tippschalter werden die Schutzstufen und die Empfindlichkeit des Helms reguliert. Durch einstellbare Funktionen wie Aufhellzeit (Delay) und Empfindlichkeit (Sensitivity) lässt sich der Helm an jeden Prozess ideal anpassen und ist uneingeschränkt WIG-tauglich (ab 5 A). Durch die Magnetfeldererkennung ist auch das Schweißen bei abgedeckter Sensorik möglich – ideal beim Einsatz in Zwangslagen.

Atemschutzsystem: STAR AIR

Profi-Tipp:
Schweißhelmserie SOLAR

Solarbetriebene Schweißhelmserie SOLAR für die unterschiedlichsten Anforderungen.

- Fülldrahtschweißen
- MIG-/MAG-Schweißen
- Elektrodenschweißen
- SOLAR STAR mit Magnetfeldererkennung, die auch bei abgedeckter Sensorik (Zwangslage) einen sicheren Betrieb garantiert
- TOP-Bewertung 1/1/1/2

Wiederholungsprüfung von Lichtbogenschweißeinrichtungen

Wir überprüfen herstellerrunabhängig Ihre Lichtbogenschweißeinrichtungen und führen eine jährliche Wiederholungsprüfung nach VBG4 und EN60974-4 durch.



Gesetzliche Vorschrift

Laut der Unfallverhütungsvorschriften nach BGV A3 §49 ist eine Wiederholungsprüfung an Lichtbogenschweißeinrichtungen mit einer jährlichen Prüffrist nach VBG4 und EN60974-4 durchzuführen.

Eine Prüfung nach VDE 0702 ist ungeeignet! Denn diese ist nur für elektrische Verbraucher gültig, nicht aber für Stromquellen. Schweißgeräte sind Stromquellen! Eine Prüfung nach VDE 0701/0702, wie sie der Elektriker anbietet, ist daher vergebendes Geld! Regelmäßige Prüfung gibt Sicherheit!

Für die regelmäßige Überprüfung ist der Betreiber, also das Unternehmen und insbesondere seine Führungskräfte verantwortlich. Unwissenheit schützt vor Strafe nicht! Die Folgen sind fatal: Versicherungsverlust, Bußgeld, Stilllegung und im Schadensfall (z.B. Personenschaden) persönliche Haftung der Führungskräfte.

Das wichtigste beim Schweißen ist der Schutz des Anwenders!

Prüfungsablauf

Wir prüfen mit einem computergesteuerten Prüfgerät, das die VBG4 und EN60974-4 in allen Punkten berücksichtigt. Alle Prüfschritte werden protokolliert und als Nachweis ausgedruckt.

- » Sichtprüfung Schutzleiterwiderstand
- » Isolationswiderstand
- » Differenzstrom
- » Berührungsstrom
- » Leerlaufspannung
- » Funktionsprüfung
- » Überprüfen von Kabel, Steckverbindungen, Verschleißteile sowie Schweißzubehör. Verschleißteile werden nach Bedarf erneuert, so können kostspielige Standzeiten der Schweißanlage vermieden werden.

Lichtbogenschweißprüfung
ab 50,50 €



Frank Herma
Service-Werkstatt
Schweißprüfung

Tel.: +49 [0] 6241 - 9102-59
Frank.Herma@werkzeug-neu.de

PRESSOL

Mobiler Dieseltank mobiMASTER-450 I-ZVABD

Art.-Nr. 26420
UVP 1.209,- €

929,99 €



UN und ADR Zulassung!

Inhalt Tank	450 l
Material Tank	LLDPE (lineares Polyethylen niedriger Dichte)
Länge Anschlusskabel	3 m (mit Abgreifklemmen)
Förderleistung	35 l/min. (bei freiem Auslauf)
Förderdruck max.	1,6 bar
Fördermedien	Heizöl und Dieselkraftstoffe
Schutzart	IP 54
Spannung (V)	12 V DC
Abmessungen LxBxH	1.200 x 800 x 912 mm

PRESSOL

Auffangwanne für zwei 200-/220-l-BE

Art.-Nr. 19802
UVP 299,- €

229,99 €



Werkstoff	3,5-mm-Stahlblech
Lackierung	blau, Pantone 294 C
Auffangvolumen max	225 l
Abmessungen LxBxH	1.340 x 850 x 340 mm
Gewicht	71 kg

PRESSOL

Saug- und Druckspritze

Art.-Nr. 12962
UVP 69,- €

49,- €



Auch für Benzin & Ethanol geeignet!

Füllvolumen	500 ml
Rohr	Aluminium Länge: 590 mm ø: 60 mm Rohrstärke: 1,5 mm
Schlauch	PVC Länge: 600 / ø 18 mm
Abmessungen LxBxH	95 x 65 x 335 mm
Gewicht	0,52 kg

PRESSOL

Akku-Fettpresse mit ZBH 18 V

Art.-Nr. 18040
UVP 299,- €

224,- €



kontinuierliche Fettförderung durch 18 V Elektromotor	
Füllmöglichkeiten	400-g-Fettkartusche, DIN 1284, oder loses Fett
ø Fettpumpkolben	6 mm
Fördervolumen/Hub	0,9 cm ³
Förderleistung	ca. 75 g/min
Betriebsdruck / max.	400 / 650 bar
Hochleistungsbatterie	1.500 mAh (Schnellladung: 1 Stunde)
Gewicht (leer)	3,8 kg

PRESSOL

easyFILL 400

Art.-Nr. 14600 001
UVP 35,- €

26,90 €



Mit Panzerschlauch
M 10 x 1 a, 11 x 300 mm
Präzisionsmundstück
4 BA, M 10 x 1 i (12 643)
Fettfolgekolben
10 Stück (14 900)

Förderdruck	400 bar
Für jede handelsübliche Fettkartusche 400 g nach DIN 1284	
Variabler Hub – Fettförderung bereits bei minimaler Hebelbewegung möglich	
Kartusche wieder befüllbar mit PRESSOL-Fülladapter	
Ergonomischer Handgriff, rutschsicher, optimale Kraftübertragung und Handhabung	

PRESSOL

Fettsystem FB-WA

Art.-Nr. 18766 051
UVP 559,- €

429,99 €

Druckluftanschluss	Stecknippel für Kupplung Rectus, Typ 26, NW 7,2 mm
Fettanschluss	Mundstück für Kegelschmiernippel, DIN 71412
Gewicht	22,7 kg

- Lieferumfang**
- Pneumatik-Fettpumpe 50:1
 - Schöpfwerk
 - Stecknippel (20 062)
 - Für 50-kg-Behälter, ø 335 - 385 mm
 - Hochdruckschlauch, 4 m (18 024) und Wagen (17 008)
 - Staubdeckel, Behälterbefestigung und Fettfolgekolben
 - Hochdruck-Fettpistole (18 104)
 - Z-Drehgelenk (18 082)
 - Druckreduzierventil (auf 8 bar fest eingestellt)



PRESSOL

SPRAYFlxx-classic-1,5 l

Art.-Nr. 06012495
UVP 26,50 €

19,90 €



Max. Behältervolumen	1.500 ml
Max. Füllmenge	1.200 ml
Temperaturbereich	+5 / +30 °C
Max. Betriebsdruck	2,5 bar
Sprühmenge	450 ml/min.
Sprühweite	0,8 m
Gewicht	0,45 kg
Sprühbild	Flachstrahl Winkel 110° bei 2,5 bar

PRESSOL

Zweihandfettpresse ZHFP M 10 x 1-PZ-MU mit Kurzhubsystem

Art.-Nr. 12851
UVP 49,- €

29,99 €

NEU: MIT KURZHUB-SYSTEM!



Bei großem Gegendruck, z.B. bei einer verharteten Schmierstelle, kann durch kurze Hübe die Schmierstelle mit wesentlich geringerer Druckkraft überwunden werden. **Fettpresse ist schwarz galvanisiert.** Inklusive Schlauchhalterung!

Anschluss druckseitig	M 10 x 1
Durchmesser Fettpumpkolben	10 mm
Förderdruck max.	400 bar
Berstdruck System / Fettpressenkopf	850 / 1200 bar
Fördervolumen Hub	2,4 cm ³
Befüllung	500-g-Schraubkartusche
Abmessungen LxBxH	350 x 195 x 30 mm
Gewicht	1,17 kg

Zerspanungs-
 Schleifmittel
 Werkzeuge
 Elektrowerkzeuge
 Schweißtechnik
 Chemisch-Technische
 Produkte



Arbeitsschutz

Reinigungstechnik

Betriebsbe-
 richtungen

Werkzeug-
 maschinen

Profil Softshell Jacke

Art.-Nr. 1211-xxxx
 UVP 66,90 €

54,90 €



NEUHEIT

Zeigen Sie Ihre Fähigkeiten, in dieser wasserabweisenden Softshell Jacke. Dehnbar, atmungsaktiv und Fleece-gefüttert für weichen und warmen Arbeitskomfort. Einfarbig mit großen Flächen, an denen Sie ganz einfach Ihr Firmenlogo anbringen lassen können.

- Angewinkeltes Ärmeldesign in einem ergonomischen Schnitt, stellen eine natürliche Arbeitshaltung sicher und bieten Bewegungsfreiheit
- Warmer Arbeitskomfort mit Fleecefutter und einem fleece-gefütterten Kragen
- Einfach zu erreichende Brusttasche mit Reißverschluss ideal für Ihr Mobiltelefon, und eine große Innentasche für Ihren Komfort

Material: Winddichtes, wasserabweisendes, atmungsaktives und elastisches 3-Lagen laminiertes Softshell Gewebe. 100% Polyester, 265 g/m².

Standardgröße: XS-XXXL



Canvas+™ Bundhose

Art.-Nr. 3314
 UVP 81,90 €

69,90 €



Unglaubliche Arbeitshose aus bequemen, aber langlebigen Canvas+ Gewebe. Mit Twisted Leg™ Design und Cordura®-Polyamid Verstärkungen für besondere Strapazierfähigkeit. Zwei Klettbandbefestigungen für zusätzliche Werkzeugtaschen. Dazu viele funktionelle Taschen und ein Handyfach.

- Fortschrittlicher Schnitt im Twisted Leg™ Design und Snickers Workwear Gusset™ im Schritt, für hervorragenden Arbeitskomfort bei jeder Bewegung
- Robuste Cordura® Verstärkungen an den Knien für ausgesprochene Belastbarkeit
- Kniepolstertaschen für das KneeGuard™ Positionierungssystem für herausragenden Knieschutz, EN 14404 zertifiziert
- Leicht erreichbare Cargotasche am Bein mit einem separaten Handyfach und vier Fächern für Stifte oder Werkzeuge
- Smarte Zollstocktasche mit freistehenden Ecken für verbesserte Funktionalität und Bewegungsfreiheit

Material: Canvas+. 60% Baumwolle/40% Polyester, 340 g/m². 100% Cordura®-Polyamid Verstärkungen.

Standardgröße: 42-62, 84-120, 144-160, 184-204, 248-256



SOLID GEAR TRIUMPH GTX / REVOLT GTX

UVP 149,90 €

119,- €

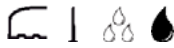

Art.-Nr. SG80111
Obermaterial: Nahtloses Rip-Stop Material mit GORE-TEX® Membran
Laufsohle: Ölbeständige und rutschsichere Außensohle
Zwischensohle: Direkt eingespritztes EVA
Fußbett: Herausnehmbare Einlegesohle mit antibakterieller und feuchtigkeitstransportierender Funktion. Extra Poron-Dämpfung für Ferse und Zehen.
Weite: Breit
Größen: 36-48
Sicherheitsstandard: EN 20345 S3 SRC WR
Schutz: Kompositsohle und Aluminiumkappe

Der Triumph GTX und der Revolt GTX sind bahnbrechende Sicherheitsschuhe, die mit den modernsten Technologien entwickelt wurden. Die Laufsohle ist eine Kombination von leichten EVA Injektionen mit einer rutschhemmenden Gummisohle. Die GORE-TEX® Membran stellt wasserdichte und maximale Atmungsaktivität sicher. Aluminiumkappe und Kompositsohle für maximalen Schutz.

SOLID GEAR TRAIL

Art.-Nr. TG80440

UVP 72,90 €

64,- €



Obermaterial: Vollnarbiges Leder
Laufsohle: Öl- und hitzebeständige, rutschhemmende Gummisohle
Zwischensohle: Polyurethan
Fußbett: Atmungsaktive, antibakterielle EVA, Einlegesohle mit Poron Pads
Weite: Standard
Größen: 36-48
Schutz: Kompositkappe und Kompositsohle
Sicherheitsstandard: EN 20345 S3 SRC HRO

Der Trail Sicherheitsschuh ist dafür ausgelegt auch den härtesten Gebrauch und die anspruchvollste Umgebung einzustecken. Ausgestattet mit einer öl- und hitzebeständigen, rutschhemmenden Gummisohle, TPU Überkappe für extra Schutz.

SOLID GEAR Vapor



Art.-Nr. SG80003

UVP 134,90 €

96,- €

Obermaterial: Cordura mit Leder und Boa System
Laufsohle: Öl- und hitzebeständige Antirutsch-Sohle aus abriebfestem Vibram-Gummi
Zwischensohle: Leistungsstarke EVA-Sohle mit TPU Gelenkteil
Innensohle: Atmungsaktive, antibakterielle EVA-Einlegesohle mit Poron Pads
Weite: Breit
Größen: 36-48
Sicherheitsstandard: EN 20345 S3 HRO SRC
Schutz: Kompositsohle und Aluminiumkappe



Vapor ist ein technischer Sicherheitsschuh, der modernes Design mit den besten Materialien seiner Klasse vereint. Die Kombination aus einer Vibram Laufsohle mit dem leichten und robusten Cordura Rip-Stop Material kreiert einen sportlichen Look. Alles zusammen mit dem einzigartigen Boa Schließ-System ist dieser Schuh die erste Wahl!

SOLID GEAR Lagoon



Art.-Nr. SG80115

UVP 109,90 €

80,- €

Obermaterial: Leichtes, nahtfreies Netzmaterial für maximale Belüftung
Laufsohle: Ölbeständige und rutschsichere Gummisohle
Zwischensohle: Injiziertes leistungsstarkes EVA
Fußbett: Atmungsaktive, antibakterielle EVA-Einlegesohle mit Poron Pads
Weite: Damenleisten
Größen: 36-48
Sicherheitsstandard: EN 20345 S1P SRC, ESD
Schutz: Kompositsohle und Aluminiumkappe



Der Lagoon ist ein revolutionärer Sicherheitsschuh, im Einklang mit den modernsten Technologien gemacht. Ergonomisch entwickelt, speziell für den Damenfuß. Die Laufsohle ist eine Kombination aus leichtem, injiziertem EVA mit einer rutschhemmenden Sohle. Das leichte, nahtlose Obermaterial liefert maximale Belüftung. Aluminiumkappe und Kompositsohle für maximalen Schutz.

Kapuzensweatshirt mit Logo

Art.-Nr. 2815-1804

UVP 58,90 €

49,90 €



Kapuze ab, Kapuze auf? Es liegt an Ihnen in diesem robustem Hoodie aus schwerem und haltbarem, aber weichem Material. Mit Daumenschlaufen für einen sicheren Sitz Ihrer Ärmel.

- Hochhaltbares 3-Faden Gewebe, welches in Form bleibt - Wäsche für Wäsche
- Elastischer Zug in der Kapuze
- Kängurutasche für warme Hände
- Vorgewaschen für komfortablen Sitz
- Elastischer Strick an den Bündchen hilft dabei, dass kalte Luft draußen bleibt

Material: Komfortables, haltbares Gewebe aus 80% Baumwolle, 20% Polyester, 330 g/m². Vorgewaschen.

Standardgröße: XS-XXXL



FlexiWork Camo Kapuzensweatshirt

Art.-Nr. 2824-xxxx

UVP 54,90 €

46,- €



Camo Komfort. Ein hochqualitativer Hoodie mit verstellbaren Zugbändern in der Kapuze. Zählen Sie auf Dreifaden-Gewebe Komfort und die Praktikabilität der patentierten MultiPockets™.

- Bietet Ihnen patentierte MultiPockets™, zwei praktische Seitentaschen für Handy, Brille oder MP3 Player. Mit innenliegender Kabelführung, um Verheddern zu vermeiden
- Gummizug in der Kapuze
- Hergestellt aus 80% Baumwolle und 20% Polyester für Komfort und Haltbarkeit
- Verstärkte Ellenbogen für zusätzlichen Halt

Material: Komfortables, haltbares Material aus 80% Baumwolle, 20% Polyester, 330 g/m².

Größen: XS-XXXL



Navi/Navi Camo 9586

Steel Grey/Grey Camo 5887

Zerspanungs-
technik
Schleifmittel
Werkzeuge
Elektrowerkzeuge
Schweißtechnik
Chemisch-Technische
Produkte
Arbeitsschutz
Reinigungstechnik
Betriebsbein-
richtungen
Werkzeug-
maschinen



FlexiWork Arbeitshose+

Art.-Nr. 6903-8704
UVP 99,90 €
74,- €



Leichte Arbeitshose aus high-tech body-mapping Design für extremen Arbeitskomfort und Flexibilität. Kombiniert atmungsaktives Stretch-Material mit Cordura® Verstärkungen und einer Auswahl an Taschen für hervorragende Bewegungsfreiheit und Funktionalität.

- Hightech bodymapping Design mit super-leichtem Stretch Gewebe und ergonomisch geschnittenen Beinen für extremen Komfort und Bewegungsfreiheit
- Fortschrittliches Kneeguard System mit Stretchmaterial über den Knien, hält Ihre Kniepolster in der optimalen Position, und das bei jeder Bewegung für hervorragenden Komfort und Schutz
- Robuste Cordura® Verstärkungen an den Knien, den Säumen und den Taschen
- Einfach zu erreichende Beintaschen, Messerbefestigung und Mobiltelefon-Fach
- Integrierter, aber trotzdem abnehmbarer, robuster Gürtel mit einfach zu schließender Polyamid-Schließe für perfekten Sitz und Komfort



Grey Camo/Black
8704

LiteWork, 37.5 Arbeitshorts

Art.-Nr. 6102-xxxx
UVP 59,90 €
42,90 €

Bleiben Sie in der Hitze kühl, mit dieser super-leichten, schnelltrocknenden Arbeitshorts. Bietet Ihnen fortschrittliches, hochfunktionelles Design mit 37.5™ Technologie, ultra-leichten Reißverschlüssen und einen Stretch Gusset im Schritt für maximale Belüftung und Komfort.

- Moderner Schnitt mit ergonomisch geschnittenen Beinen und Cordura® Stretch Gusset im Schnitt für beste Bewegungsfreiheit
- Extrem schnell-trocknendes Material mit der 37.5™ Technologie welche Feuchtigkeit aufnimmt und abgibt, um Ihnen einen kühlen Arbeitskomfort zu gewährleisten
- Fortschrittliches Seitendesign für hervorragende Gewichtsverteilung
- Robuste Cordura®-Verstärkungen, inklusive Holstertaschen für verbesserte Haltbarkeit
- Einfach zu erreichende Werkzeugbeintasche und eine Beintasche mit Reißverschluss inkl. ID-Karten Knopf



Navij/Black 9504
Black/Black 0404

LiteWork, 37.5 Piratenhose+ mit Holstertaschen

Art.-Nr. 6103-xxxx
UVP 74,90 €
54,90,- €



Maximale Ventilation, hervorragender Schutz. Diese super-leichte, schnelltrocknende Piratenhose kombiniert fortschrittliches, hochfunktionelles Design mit 37.5™ Technologie und herausragenden Knieschutz, um kühlen Arbeitskomfort und -schutz zu gewährleisten.

- Moderner Schnitt mit ergonomisch geschnittenen Beinen und Cordura® Stretch Gusset im Schnitt für beste Bewegungsfreiheit
- Extrem schnell-trocknendes Material mit der 37.5™ Technologie welche Feuchtigkeit aufnimmt und abgibt, um Ihnen einen kühlen Arbeitskomfort zu gewährleisten
- Fortschrittliches Seitendesign für hervorragende Gewichtsverteilung
- Fortschrittliches Kneeguard Pro mit Balgfallen, die Ihre Kniepolster immer in der richtigen Position halten für herausragenden Schutz, Komfort und Haltbarkeit
- Einfach zu erreichende Holstertaschen mit Reißverschlussfächern, Zollstocktasche mit Messerbefestigung und eine Beintasche mit Reißverschluss und Stifzfächern



Khaki/Black 2004
Black/Black 0404

Wasserdichtes Set

Art.-Nr. 8378-0400
UVP 99,90 €
74,- €



Immer zur Hand. Leichtgewichtige Regenjacke und -hose mit praktischem Anziehdesign. Wasserdicht, winddicht und atmungsaktiv für trockenen Arbeitskomfort. EN 343 konform.

- Getapete Nähte für wasserdichten Schutz - EN 343 konform
- Verstellbare Kapuze für verlässlichen Schutz und Sitz
- Netzfutter, verstellbare Taille, Klettverschluss an den Ärmelbündchen und Hosensäumen für verbesserten Komfort
- Komplettes Jacken- und Hosenset in einer praktischen Tasche



Black
0400



LiteWork Windbreaker Jacke

Art.-Nr. 1900-0400
UVP 49,90 €
39,- €

Besiegen Sie den Wind, in dieser ultra-leichten Windbreaker-Jacke, die in Ihre Tasche passt. Eine perfekte Ergänzung zu Ihrer Fleecejacke bei windigem Wetter. Haltbar, wasserabweisend und immer zur Hand.

- Zeitgemäßes Design mit ergonomischen Ärmeln für hervorragende Bewegungsfreiheit
- Leichte Kapuze für verbesserten Schutz und Sitz
- Vordertaschen und einfach zu erreichende Brusttasche mit Reißverschluss, perfekt für Ihr Mobiltelefon
- Verstellbare Taille, und Ärmelbündchen für besten Schutz gegen den Wind
- Reflektor-Details am Rücken für verbesserte Sichtbarkeit



Black
0400



AllroundWork T-Shirt

Art.-Nr. 2518-xxxx
 UVP 9,90 €
7,90 €

Leistungsbreites, klassisches T-Shirt kombiniert zeitgemäße Kontrast-Farben mit echtem Baumwoll-Komfort. Dieses Shirt wartet auf Ihre Firmen-Veredelung.

- Verstärktes Material im Nacken für ein langes Produkt-Leben
- Lycra im Nacken sorgt dafür, dass sich die Form hält. Und das Wäsche für Wäsche
- Eingedrucktes Nackenlabel verhindert lästiges Kratzen



AllroundWork Polo Shirt

Art.-Nr. 2715-xxxx
 UVP 14,90 €
10,90 €

Ein moderner Klassiker. Komfortables Polo Shirt kombiniert starke Farben mit viel Platz für Ihre Firmenveredelung.

- Gerippter Kragen und gerippte Ärmelbündchen garantieren eine langanhaltende Formtreue
- Verstärktes Material im Nacken für ein langes Produkt-Leben
- Eingedrucktes Nackenlabel verhindert lästiges Kratzen



AllroundWork Arbeitshose

Art.-Nr. 6301-9595
 UVP 77,90 €
59,- €



Moderne Arbeitshose mit verblüffendem Schnitt, kombiniert robusten Komfort und Funktionalität. Bietet Ihnen hervorragenden Knieschutz, eingebaute Belüftung und Stretch Gusset im Schritt für wahre Allround Leistung bei der Arbeit.

- Moderner Schnitt mit anatomisch geschnittenen Beinen und einem Cordura® Stretch Gusset im Schritt für hervorragende Bewegungsfreiheit
- Mechanischer Air Flow™ in der Kniekehle, ermöglicht durch lüftende Öffnungen und Stretch-Netz für beste Beinbelüftung und Komfort
- Fortschrittlicher KneeGuard Pro mit Balgfalten, hält Ihre Kniepolster in einer optimalen Position für herausragenden Schutz, Komfort und Haltbarkeit
- Robuste Cordura® Verstärkungen an den Knien, Bündchen der Beine und Taschen für verbesserte Haltbarkeit
- Einfach zu erreichende Holstertaschen, Beintasche für Werkzeuge, Cargotasche mit Klettverschluss ID-Karten Halter-Knopf



Handwerker Kniepolster

Art.-Nr. 9110-0604
 UVP 17,20 €
12,90 €



Arbeiten Sie viel auf den Knien? Schützen Sie Ihre Knie mit fortschrittlichem zertifiziertem Knieschutz. Extrem effiziente und komfortable Kniepolster, bereit für Snickers Workwear patentiertes KneeGuard™ Positionierungssystem. EN 14404 (Level 1 Typ 2).

- Stabile, haltbare Außenseite und eine weichere Innenseite für maximalen Komfort, Druckverteilung und Schnittschutz
- Fortschrittliches Design macht diese extrem flexibel wenn man geht, und trotzdem passt sich das Polster dem Knie an, wenn man sich hinkniet
- Kann in verschiedenen Höhen in der Kniepolstertasche angebracht werden, um einen für Sie optimalen Sitz und höchsten Schutz zu gewährleisten
- Immer an der richtigen Stelle – hohe Seiten gewährleisten, dass das Knie nicht seitlich abrutscht
- Passt in die Kniepolstertaschen von allen Snickers Workwear Hosen

Material: 100% Polyäthylen



Snickers Workwear Logo Gürtel

Art.-Nr. 9025-0400
 UVP 16,90 €
13,90 €

Diesen erstklassigen, elastischen Gürtel mit seiner unverwechselbaren Schnalle aus Gewehrmetall muss man einfach haben! Aktueller Look und perfekter Komfort bei der Arbeit.

- „Quick-and-easy“-Verschluss
- 40 mm breiter, elastischer Gürtel, der sich Ihrem Körper anpasst
- Schnalle aus erstklassigem Gewehrmetall mit Snickers Workwear-Logo
- Gürtel diskret mit modischem, Snickers Workwear-Logo geprägt

Material: 95% Polyester, 5% Elasthan. Elastisch.



Coolmax® Socken, halbhoch

Art.-Nr. 9201-0700
 UVP 16,20 €
9,90 €

Verbessern Sie Ihre Fußarbeit mit diesen anspruchsvollen, atmungsaktiven Arbeitssocken. Bietet Ihnen ein innovatives Design mit Ballenschutz aus fortschrittlichem Coolmax® Material für eine außergewöhnliche Arbeitsleistung und trockenen Komfort bei jedem Schritt.

- Gepolsterter Schutz am Knöchel
- Nach links bzw. rechts gestricktes Gewebe, so dass Sie im Spann eine anatomische Passform haben
- Kanäle an den Fußsohlen beschleunigen den Feuchtigkeitstransport
- Dicker an Ferse und Zehen für mehr Haltbarkeit und Unterstützung
- Erhöhte Ventilation an der Oberseite des Fußes

Material: Feuchtigkeitstransportierendes Coolmax® Gewebe, 60% Polyester, 16% Polyamid, 14% Wolle, 6% Seide und 4% Elasthan.



SKYLOTEC

SKYSAFE PRO FLEX Y

Art.-Nr. L-0559-1,8
UVP 160,- €

124,- €

- Norm: EN 354:2010, EN 355:2002
- Absturzindikator: Ja
- E-Class-Nummer: 40-02-01-04
- Handwäsche: 40 °C
- Max. Lebensdauer: 4-6 Jahre
- Max. Personenzahl: 1
- Patent
- Rescue Loop: ja
- Kantengeeignet: Ja
- Temperaturbereich von: -35 °C
- Temperaturbereich bis: 45 °C
- Tragmittel: Band
- Zolltarifnummer: 56090000
- Gewicht: 1,81 kg
- Karabiner Anschlagpunktseite: FS 90 ALU
- Karabiner Gurtseite: STAK TRI
- Größe: 1,8m
- Material: POLYESTER, ALUMINIUM
- Material Band: POLYESTER



SKYLOTEC

SET BASIC



Art.-Nr. SET-222120-15
UVP 246,80 €

199,- €

- 1 x ARG 30 (G-0030)
- 1 x ERGOGRIP SK16 (L-0280-15)
- 1 x LOOP 35 kN (L-0010-GE-2)
- 1 x ROPE BAG (ACS-0009-3)

Gesamtgewicht: 5,41 kg

Weitere Informationen unter:
www.skylootec.com



SKYLOTEC

SECUPIN AP TYP 7



Art.-Nr. SPA-TYP-7
UVP 169,50 €

135,- €

Der Secupin TYP 7-L ist für folgende Verwendung auf Holzuntergründen geeignet: Rauspund, Raue Schalung, ESB P5 und OSB 3, Mindestdicke von 22mm.

Da baulich fest verankerte Anschlagpunkte / -einrichtungen nicht mehr der PSA-Richtlinie unterliegen, dürfen diese nicht mehr mit CE gekennzeichnet werden. In Deutschland ist für diese Produkte die bauaufsichtliche Zulassung vorgeschrieben. In Europa gelten für diese Produkte unterschiedliche nationale Vorgaben, unter Umständen ist eine Zustimmung im Einzelfall erforderlich.

Der Secupin TYP 7-L ist geprüft nach EN 795/A:2012 und besitzt zurzeit keine bauaufsichtliche Zulassung (abZ), daher wird in Deutschland eine "Zustimmung im Einzelfall" (ZiE) benötigt. Hierbei sind wir gerne behilflich.

36 x Spenglerdichtschrauben sind im Lieferumfang enthalten. Mit 360° drehbarer Anschlagöse und Absturzindikator.



SKYLOTEC

SET PEANUT HUBARBEITSBÜHNE



Art.-Nr. SET-291-2,5
UVP 317,- €

249,- €

- 1 x ARG 31
- 1 x PEANUT I (HSG-021-2,5-1)
- 1 x ROPE BAG (ACS-0009-3)

Gesamtgewicht: 3,22 kg

Weitere Informationen unter:
www.skylootec.com



SKYLOTEC

ARG 31 SKYFIZZ LIFTER CLICK

Art.-Nr. G-0031-LC-M/L (Gr. M/L)
Art.-Nr. G-0031-LC-L/XXL (Gr. L/XXL)

UVP 148,- €

114,- €



- Norm: EN 361:2002
- E-Class-Nummer: 40-02-01-02
- Handwäsche: 40 °C
- Max. Lebensdauer: 6-8 Jahre
- Max. Personenzahl: 1
- Klickschlösser: ja
- Temperaturbereich von: -35 °C
- Temperaturbereich bis: 45 °C
- Zolltarifnummer: 63079098
- Material: POLYESTER, STAHL
- Material Band: POLYESTER
- Material Brustöse: STAHL
- Material Rückenöse: STAHL
- Größen: M/L, L/XXL



SKYLOTEC

Auffanggerät MAGic mitl., KM Seil 12 mm, Länge 10 m

Art.-Nr. L-0200-10
UVP 151,31 €

99,- €

Mitlaufendes Auffanggerät Magic 10/15 m

Nach EN 353-2, leichtgängiges, mitlaufendes Auffanggerät. Dieses kleine und leichte Gerät ist frei mitlaufend in Auf- und Abstiegsrichtung. Erhältlich in unterschiedlichen Seillängen aus 12-mm-Kernmantelseil.



Zerspannungs-
technik
Schleifmittel
Werkzeuge
Elektrowerkzeuge
Schweißtechnik
Chemisch-Technische
Produkte
Arbeitsschutz
Reinigungstechnik
Betriebssein-
richtungen
Werkzeug-
maschinen

NILFISK

Kompakter Nass/Trocken Industriesauger AERO 21-01 PC

Art.-Nr. 107406600

~~UVP 129,- €~~

99,- €

Leistung pmax	1.250 W
Leistung piec	1.000 W
Netzanschluss	230 V / 1~/ 50-60 Hz / 16 A
Luftmenge	3.600 l/min.
Unterdruck	210 mbar / 21 kPa
Arbeitsgeräusch	64 dB(A)
Netzkabel	5 m
Max. Behältervolumen	20 l
Abmessungen LxBxH	37,5 cm x 38,5 cm x 50,5 cm
Gewicht	7,5 kg



NILFISK

Nass/Trocken-Industriesauger ATTIX 30-01

Art.-Nr. 302003405

~~UVP 299,- €~~

249,- €

Leistung pmax	1.500 W
Leistung piec	1.200 W
Netzanschluss	230 V / 1~/ 50-60 Hz / 16 A
Luftmenge	3.700 l/min.
Unterdruck	250 mbar / 25 kPa
Arbeitsgeräusch	59 dB(A)
Netzkabel	7,5 m
Max. Behältervolumen	30 l
Abmessungen LxBxH	45 cm x 38 cm x 59,5 cm
Gewicht	10 kg



NILFISK

Nass/Trocken-Sauger Nilfisk Buddy II 18

Art.-Nr. 18451124

~~UVP 68,- €~~

52,- €

Leistung pmax	1.200 W
Netzanschluss	220-240 V / 1~/ 50-60 Hz
Luftmenge	3.600 l/min.
Unterdruck	200 mbar / 20 kPa
Arbeitsgeräusch	74 dB(A)
Netzkabel	4 m
Schlauchlänge	1,9 m
Abmessungen LxBxH	36 x 33 x 53 cm
Gewicht	4,9 kg



NILFISK

Hochdruckreiniger E 140.3-9 PAD X-tra

Art.-Nr. 128470514

~~UVP 470,50 €~~

365,- €

Max. Druck	140 bar / 14 MPa
Spannung	220 V
Aufnahmeleistung	2,1 kW
Stromverbrauch	9,1 A
Wasserleistung qmax/qiec	500-450 l/Std.
Netzkabel	5 m
Max. Zulauftemperatur	60 °C
Abmessungen LxBxH	34,5 cm x 39,5 x 90 cm
Gewicht	18,6 kg



NILFISK

Mobiler Kaltwasser-Hochdruckreiniger POSEIDON 2-29 XT

Art.-Nr. 128470138

~~UVP 769,90 €~~

615,- €

Druck	150 bar / 15 MPa
Reinigungswirkung	2,9 Impact
Wasserleistung qmax / qiec	650 / 570 l/h
Max. Wasserzulauftemperatur	60 °C
Pumpendrehzahl	2.800 U/min
Abmessungen LxBxH	394 x 391 x 955 mm
Gewicht	28,1 kg
Leistungsaufnahme	3,3 kW
Elektrischer Anschlusswert	230 V / 1~/ 50 Hz / 14,5 A
Netzkabel	5 m
Düsengröße	0370



NILFISK

Kompakter Heißwasser-Hochdruckreiniger NEPTUN 1-22

Art.-Nr. 107145000

~~UVP 1.490,- €~~

1.150,- €

Druck	110 bar / 100 MPa
Reinigungswirkung	2,2 Impact
Pumpendrehzahl	2.800 U/min.
Leistungsaufnahme	2,8 kW
Elektrischer Anschlusswert	230 V / 1~/ 50 Hz / 12 A
Geräuschpegel lpa/lwa	90/- dB(A)
Wasserleistung qmax/600/450 l/h qiec	
Wassertemperatur	80/- °C
Netzkabel	5 m
Düsengröße	.0400
Brennstofftank	17 l
Abmessungen LxBxH	60,7 x 68,8 x 100 cm
Gewicht	94 kg





DA LACHT NICHT NUR DIE SONNE!

Holen Sie mit iSolar das Maximale aus Ihren Solarzellen heraus: Bis zu 20% mehr Erträge garantiert!

Paket-Preis: ab 1.899,- €

KÄRCHER
Buerste
iSolar 800

Art.-Nr. 6.368-454.0



- Gegenläufig rotierende Scheibenbürsten mit Kugellagerung
- Teleskopstange aus Carbon-Glasfaser Mischung
- Sehr hohe Reinigungs- und Flächenleistung

Wasserbetriebener Bürstenkopf (800 mm) mit zwei gegenläufig rotierenden Scheibenbürsten zur Reinigung von Photovoltaikanlagen. Mit flexiblem Winkelgelenk für gleichmäßige Reinigung.

KÄRCHER
Schlauch Solar

Art.-Nr. 6.392-978.0



KÄRCHER
Solarreiniger
RM 99

Art.-Nr. 6.295-798.0



KÄRCHER
Teleskopstange
iSolar TL 7 H

Art.-Nr. 4.107-054.0



KÄRCHER
Hochdruckreiniger
HD 5/15 CX Plus + FR Classic

Art.-Nr. 1.520-144.0

UVP 759,- €

709,- €

Stromart	1 Ph / 230 V / 50 Hz
Fördermenge	500 l/h
Arbeitsdruck	150 bar / 15 MPa
Max. Druck	200 bar
Anschlussleistung	2,8 kW
Gewicht	25,2 kg
Abmessungen (LxBxH)	380 x 360 x 930 mm



Ausstattung (HD 5/15 C Plus):
Handspritzpistole, Easy-Press-Pistole, Handspritzpistole mit Softgrip-Einlage, HD-Schlauch 15 m, Strahlrohr 850 mm, Dreifachdüse (0° / 25° / 40°) manuell, Dreckfräser, Anti-Verdreh System (AVS), Druckabschaltung, Flächenreiniger FR Classic, Schlauchtrommel

KÄRCHER
Hochdruckreiniger
HDS 8/18-4C

Art.-Nr. 1.174-218.0

UVP 2890,- €

2860,- €

Anschlussleistung	6 kW 180 Bar Druck
Fördermenge	300 – 800 l/h
Gewicht	114,0 kg

Auch mit Schlauchtrommel erhältlich.



- Heißwasserhochdruckreiniger mit Dampfstufe 155 °C
- Easy-Press-Handspritzpistole
- Hochdruckschlauch 10 m
- Strahlrohr 1050 mm
- Powerdüse
- SDS-System
- Servo Control

KÄRCHER
Industriesauger
IVR-L 65/12-1 Tc

Art.-Nr. 9.986-055.0
UVP 1710,- €

1641,60 €

Behälterinhalt	65 l
Luftmenge	60 l/s
Gewicht	43 kg

- Kippfahrgestell
- Kompakte Bauweise mit geringer Grundfläche
- Optische Füllstandsanzeige
- 65 l Behälter, kompaktes Einstiegsgerät mit Kippfahrgestell
- Standard Gerät ohne Zubehör



KÄRCHER
Nachläufer-Scheuersaugmaschine
B 40 C Bp+70Ah+R45+AutoFill

Art.-Nr. 0.300-000.0
UVP 5050,- €

4549,- €

- Batteriebetriebene Nachläufer-Scheuersaugmaschine der 40-Liter-Klasse
- Mit Walzenbürsten, 45 cm Arbeitsbreite, KIK-System, wartungsfreier Batterie (70 Ah) und Auto-Fill-in
- Individuell konfigurierbar



KÄRCHER
Scheuersaugmaschine
BR 40/10 C Adv*EU

Art.-Nr. 1.783-311.0
UVP 2030,- €

1899,- €

Arbeitsbreite Bürsten	400 mm
Arbeitsbreite Saugen	400 mm
Gewicht	30 kg

- Auf allen Böden einsetzbar
- Walzenbürste, 2-Tank-System, Netzbetrieb, variabler Anpressdruck, Transporträdern



KÄRCHER
Kehrmaschine
KM 70/20 C

Art.-Nr. 1.517-106.0
UVP 529,- €

493,- €

Max. Flächenleistung	2800 m ² /h
Kehrgutbehälter	42 l
Arbeitsbreite mit 1 Seitenbesen	700 mm

- Klein und wendig ohne Motor
- Auch akkubetrieben und mit Absaugung lieferbar
- Feinstaubfilter, Kehrtrieb manuell, Hauptkehrwalze einstellbar, Seitenbesen, Schubbel klappbar und stufenlos einstellbar, klappbar, für Innen- und Außeneinsatz



KÄRCHER
Nass-/Trockensauger
NT 35/1 Ap Te

Art.-Nr. 1.184-506.0
UVP 369,- €

338,- €

Behälterinhalt	35 l
Max. Aufnahmeleistung	1300 W
Gewicht	11,5 kg

- Saugschlauch mit Krümmer (2,5 m), Saugrohr Metall (2 x 0,5 m), Papierfiltertüte, Nass-/Trockenbodendüse (300 mm), Spezialsaugdüse
- Optimale Saugleistung dank Flachfaltenfilter
- Halbautomatische Filterabreinigung
- Komfortabler Betrieb mit Elektrowerkzeugen



KÄRCHER
Nass-/Trockensauger
NT 25/1 Ap TE

Art.-Nr. 1.184-503.0
UVP 275,- €

238,- €

Behälterinhalt	25 l
Luftmenge	61 l/s
Gewicht	10,5 kg

- Kompakter Sauger
- Saugschlauch mit Krümmer (2,5 m), Saugrohr Metall (2 x 0,5 m), Papierfiltertüte, Nass-/Trockenbodendüse (300 mm), Fugendüse



Zerspanungs-
technik
Schleifmittel
Werkzeuge
Elektrowerkzeuge
Schweißtechnik
Chemisch-Technische
Produkte
Arbeitsschutz
Reinigungstechnik
Betriebs-
richtungen
Werkzeug-
maschinen



Aluminium-Stufenstehtleiter ML
 beidseitig begehbar

NEU!



Handlich, schlank und mit ergonomisch geformten Leiterholmen, bestens geeignet für den täglichen Einsatz.

80 mm tiefe, geriffelte Aluminium-Stufen und rutschsichere, geriffelte Kunststoff-Leiterfüße zur vollflächigen Auflage auf dem Untergrund. Dauerhafte, fest verschraubte Stufen-Holmverbindungen.

Spreizsicherung mit 2 hochfesten Perlongurten. Hohe Standsicherheit durch konische Bauweise. Stufenabstand 235 mm, Leiterneigung 20°.



Art.-Nr. 11234

Arbeitshöhe bis ca. m	2,25	2,50	2,75	3,00	3,25
Gesamthöhe m	0,69	0,93	1,16	1,39	1,63
Untere Außenbreite m	0,43	0,46	0,49	0,52	0,55
Stufenzahl	2 x 3	2 x 4	2 x 5	2 x 6	2 x 7
Gewicht ca. kg	5,4	7,1	8,8	10,6	12,4
Bestell-Nr.	11233	11234	11235	11236	11237
UVP	102,-€	128,-€	152,-€	189,-€	214,-€
Preis	69,-€	89,-€	109,-€	139,-€	149,-€

Aluminium-Mehrzweckleiter
 3-teilig mit nivello®-Traverse



Einsetzbar als 1-, 2- oder 3-teilige Anlege-/Schiebeleiter, als Stehleiter mit und ohne Aufsteckteil, als treppengängige Leiter. **Mit nivello®-Traverse** und rutschsicheren nivello®-Leiterschuh für sicheren Stand. Hohe Standsicherheit durch Spreizsicherung mit 2 hochfesten Perlongurten und lösbare Metallstrebe.

Standardmäßig mit 0,85 m bzw. 1,10 m breiter nivello®-Traverse, beidseitig mit rutschsicheren nivello®-Leiterschuh für extra sicheren Stand und hohe Arbeitssicherheit. Die nivello®-Traverse liegt lose bei und wird zweifach am unteren Holmende verschraubt.



Art.-Nr. 11108

Arbeitshöhe bis ca. m	6,10	7,80	8,90	10,60
Sprossenanzahl	3 x 7	3 x 9	3 x 11	3 x 13
Leiterlänge ausgefahren als 3-teilige Anlegeleiter m	5,00	6,70	7,80	9,50
Leiterlänge eingefahren m	2,20	2,70	3,30	3,90
Leiterlänge als Stehleiter mit Steckteil m	3,60	4,70	5,50	6,30
Holmabmessungen mm	73 x 25	73 x 25	85 x 25	98 x 25
Traversenbreite m	0,85	1,10	1,10	1,10
Gewicht ca. kg	16,5	21,5	27,4	36,0
Bestell-Nr.	11107	11108	11109	11144
UVP	315,-€	355,-€	469,-€	592,-€
Preis	225,-€	249,-€	319,-€	479,-€

Aluminium-Stufenstehtleiter ML
 einseitig begehbar

NEU!



Handlich, schlank und mit ergonomisch geformten Leiterholmen, bestens geeignet für den täglichen Einsatz. 80 mm tiefe, geriffelte Aluminium-Stufen und rutschsichere, geriffelte Kunststoff-Leiterfüße zur vollflächigen Auflage auf dem Untergrund.

Stabiles 4-fach genietetes Aluminium-Leitergelenk und dauerhafte, fest verschraubte Stufen-Holmverbindungen. Großflächige, geriffelte Standplattform für ein sicheres Arbeiten. Mit praktischer, integrierter Ablageschale aus hochwertigem Kunststoff.

Bestell-Nr. 11226 und 11227 mit 2 hochfesten Perlongurten. Hohe Standsicherheit durch konische Bauweise. Stufenabstand 235 mm, Leiterneigung 20°.



Art.-Nr. 11224

Arbeitshöhe bis ca. m	2,75	3,00	3,25	3,50	3,75
Gesamthöhe m	1,31	1,54	1,78	2,01	2,25
Plattformhöhe m	0,70	0,93	1,17	1,40	1,64
Untere Außenbreite m	0,46	0,49	0,52	0,55	0,58
Stufenanzahl inkl. Standplattform	3	4	5	6	7
Gewicht ca. kg	4,7	5,8	6,9	8,0	9,4
Bestell-Nr.	11223	11224	11225	11226	11227
UVP	108,-€	129,-€	142,-€	167,-€	211,-€
Preis	79,-€	89,-€	99,-€	119,-€	149,-€

Aluminium-Diele
 mit Klappfüßen



- Stabile Konstruktion
- Diele aus Aluminium-Warzenblech
- Füße klappbar
- rutschfeste Kunststoffschuhe
- Standfläche 1.600 x 450 mm.

Arbeitshöhe	bis ca. 2,50 m
Plattformgröße BxT	1,30 x 0,29 m
Plattformhöhe	0,50 m
Transportmaß BxHxT	1,30 x 0,45 x 0,11 m
Belastung max.	150 kg
Gewicht	7,5 kg
Bestell-Nr.	30404
UVP	280,-€
Preis	198,-€

Art.-Nr. 30404



Aluminium-Stehleiter, einseitig begehbar mit clip-step



80mm tiefe Stufen mit rutschhemmender **clip-step Trittauflage**. Dauerhafte Stufen-Holmverbindung, rutschsichere nivello®-Leiterschuhe und ergo-pad® Griffzone mit Klemmmechanismus. Optimiertes Leitern-Gelenk 'safe-cap' mit größerer Anlagefläche, 6-fach Vernietung und höherer Wandstärke für noch mehr Stabilität und Langlebigkeit der Leiter. Ab 7 Stufen Spreizsicherung mit 2 hochfesten Perlongurten. Hohe Standsicherheit durch konische Bauweise. Stufenabstand 235 mm, Leiterneigung 20°. Die **clip-step Trittauflage** wird nur auf die Stufen aufgebracht, die laut DIN EN 131-3 maximal begangen werden dürfen.



Arbeitshöhe bis ca. m	2,75	3,00	3,25	3,50	3,75	4,00	4,25	4,50	5,00	5,50
Gesamthöhe m	1,37	1,60	1,83	2,07	2,31	2,54	2,76	3,01	3,48	3,95
Plattformhöhe m	0,70	0,93	1,17	1,40	1,64	1,87	2,11	2,34	2,81	3,28
Untere Außenbreite m	0,47	0,50	0,53	0,55	0,59	0,62	0,65	0,68	0,74	0,80
Stufenanzahl inkl. Standplattform	3	4	5	6	7	8	9	10	12	14
Gewicht ca. kg	6,0	7,3	8,5	9,7	11,0	12,3	13,6	15,1	18,0	21,0
Bestell-Nr.	41503	41504	41505	41506	41507	41508	41509	41510	41512	41514
UVP	157,-€	192,-€	219,-€	261,-€	327,-€	362,-€	396,-€	441,-€	517,-€	621,-€
Preis	115,-€	135,-€	149,-€	209,-€	229,-€	289,-€	304,-€	329,-€	389,-€	449,-€

Art.-Nr. 41504

Aluminium-Stehleiter, beidseitig begehbar mit clip-step



80 mm tiefe Stufen mit rutschhemmender **clip-step Trittauflage**. Dauerhafte Stufen-Holmverbindung, rutschsichere nivello®-Leiterschuhe und ergo-pad® Griffzone mit Klemmmechanismus. Spreizsicherung mit 2 hochfesten Perlongurten. Hohe Standsicherheit durch konische Bauweise. Stufenabstand 235 mm, Leiterneigung 20°. Die **clip-step Trittauflage** wird nur auf die Stufen aufgebracht, die laut DIN EN 131-3 maximal begangen werden dürfen.



Arbeitshöhe bis ca. m	2,25	2,50	2,75	3,00	3,25	3,50	3,75	4,00	4,50	5,00
Gesamthöhe m	0,69	0,93	1,16	1,40	1,63	1,87	2,10	2,34	2,79	3,26
Untere Außenbreite m	0,44	0,46	0,49	0,52	0,55	0,58	0,61	0,64	0,70	0,76
Stufenanzahl inkl. Standplattform	2 x 3	2 x 4	2 x 5	2 x 6	2 x 7	2 x 8	2 x 9	2 x 10	2 x 12	2 x 14
Gewicht ca. kg	6,8	7,7	10,0	11,7	13,4	14,9	17,3	18,5	22,4	26,8
Bestell-Nr.	41603	41604	41605	41606	41607	41608	41609	41610	41612	41614
UVP	148,-€	201,-€	251,-€	317,-€	367,-€	446,-€	482,-€	545,-€	645,-€	763,-€
Preis	104,-€	139,-€	179,-€	219,-€	279,-€	349,-€	399,-€	405,-€	495,-€	545,-€

Art.-Nr. 41604

HUBMASTER®**Die integrierte Hebe- und Transportvorrichtung für Ihr Lagersystem****ab 32.495,- €**

JETZT AUCH IN DEUTSCHLAND

Der HUBMASTER® ist die integrierte Hebe- und Transportvorrichtung, die das Speichern und Abrufen von Objekten für alle Nutzer sicherer und einfacher macht. Innerhalb eines engen Platzbedarfs wird dadurch sowohl eine maximale Speicherdichte und Zugänglichkeit, als auch ein effizienter und produktiver Betrieb Ihres Lagers gewährleistet.

Der HUBMASTER® ist so ausgelegt, dass er auf einem Regalsystem dimensioniert und betrieben werden kann. Ob auf Standard-Palettenregale, auf Kragarmregale oder auf Paletten-Verschieberegele bzw. in Verbindung mit einem Orbiter- oder Shuttle-System; der HUBMASTER® stellt zu jederzeit die ideale Bedienvorrichtung dar, besonders in Produktions- und Instandsetzungsumgebungen, in denen die Benutzung von Flurförderzeugen - beispielsweise aufgrund gegebener Unfallverhütungsvorschriften - vermieden wird. Gefahrgutstoffspeicher- und Kühlhaus-Versionen stehen ebenso zur Verfügung.

Fordern Sie heute noch eine kostenlose Beratung durch Ihren E.W. NEU Außendienstexperten an!

✓ **Schmalgangkorridore**

Der HUBMASTER® reduziert die Gangbreite Ihres Lagers auf bis zu 1,5 m.

✓ **Aktive Sicherheit**

Speziell angefertigt und integrierte Sicherheitszonensensoren des HUBMASTER® kontrollieren sämtliche Bewegungen sowie Geschwindigkeiten innerhalb des Ganges und sorgen andauernd für einen sicheren Betrieb, unabhängig der Bedienexzellenz des Anwenders.

✓ **Universell Anwendbar**

Nivellierte Böden sind für die einwandfreie Anwendung des HUBMASTER® nicht erforderlich, da das Gerät quasi über dem Boden schwebt. Nur das Regalsystem muss, wie üblich ausgerichtet sein.

✓ **Volle Geschwindigkeitskontrolle**

Geschwindigkeit und Beschleunigung des HUBMASTER® sind vorprogrammiert und in sensiblen Bereichen begrenzt. Die maximale Geschwindigkeit bzw. Beschleunigung wird durch Zonenparameter gesteuert. Dank eingebauter Sensortechnik sowie automatischer Geschwindigkeitskontrolle werden somit Unfälle vermieden.

✓ **Hohe Hubhöhe**

Die maximale Hubhöhe des HUBMASTER® beträgt bis zu 9,0 m (siehe Tabelle).

✓ **Übergroße Paletten**

Der HUBMASTER® ermöglicht zu jederzeit eine Seitwärtsbewegung entlang des Ganges. Die Notwendigkeit einer Punktrotation der Paletten entfällt. In Bereichen, wo die Rotation der Paletten nicht erforderlich ist, können Gänge somit reduziert werden.

✓ **Ergonomische Bedienung**

Die sehr gut angelegte Bedienkonsole inklusive zweier Joysticks sowie die 9 cm vom Boden her aus angebrachte optionale Plattform des HUBMASTER®, ermöglichen eine dauerhaft ergonomisch bequemere Anwendung.





Das HUBMASTER® Hebe- und Transportsystem besteht aus einer Mast-Brücken-Einheit mit Hubgabeln und wird durch zwei Joysticks bedient.

Der HUBMASTER® läuft auf vier Achsen, ist durch seine unbegrenzt mögliche 360°-Drehung perfekt manövrierbar und garantiert somit maximale Kontrolle und Flexibilität.

Das ergonomische Design des HUBMASTER® ermöglicht die sichere Bedienung nach nur einem minimalen Schulungsaufwand.



Der HUBMASTER® ist rund um die Uhr für Sie einsatzbereit, da er elektrisch betrieben ist, ein Aufladen etwaiger Batterien entfällt. Ad-hoc auftretende Stromausfälle kann der HUBMASTER® mit Hilfe eines Stromgenerators problemlos abfangen. Die Energieeinsparung bzw. das Umgehen des Batterierecyclings führt im Ergebnis zu einem sehr viel umweltfreundlicheren Betrieb als bei Flurförderzeugen. Ein umfangreich durch Spezialkräfte kostenintensiver Serviceaufwand ist nicht erforderlich.



Der HUBMASTER® ist in vielen verschiedenen Konfigurationen erhältlich und passt sich an Ihre spezifischen Anforderungen hinsichtlich Lagerfläche und Lagerbedingungen optimal an. Möglich sind Ein- bis Dreigassige Systeme, mit oder ohne Seiten-Zugriffsgasen.

Im Program sind fünf verschiedene HUBMASTER® Modelle, verfügbar mit hervorragender Belastbarkeit und einer Kapazität von 500 kg bis über 2,2 tonnen bzw. einer Regalsystemhöhe von bis zu 9 m inklusive zusätzlicher Beständigkeit gegen Mastdurchbiegung beim Handhaben schwerer Lasten.

HUBMASTER® MODELLE				
Model	Maximale Traglast (kg)	Maximale Systemhöhe (m)	Minimale Gangbreite (m)	Systemlänge (m)
HM50	500	9,0	ab 1,5	ab 5,0
HM100	1.000	8,5	ab 1,5	ab 5,0
HM150	1.500	7,0	ab 1,7	ab 5,0
HM200	2.000	5,5	ab 2,2	ab 5,0
HM220	2.200	5,0	ab 2,2	ab 5,0

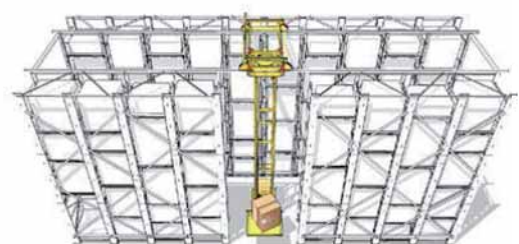
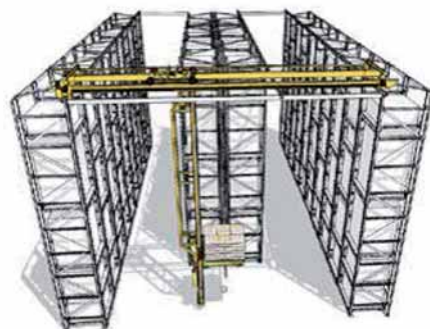
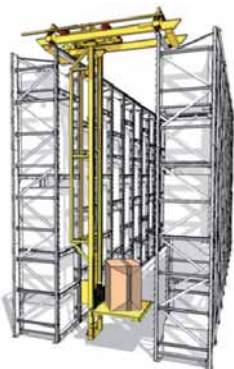

Zerspanungs-
technik
Schleifmittel
Werkzeuge
Elektrowerkzeuge
Schweißtechnik
Chemisch-Technische
Produkte
Arbeitsschutz
Reinigungstechnik

VARIOFIT
Tischwagen
mit 2 Ladeflächen

Art.-Nr. sw-600.500
UVP 205,- €

159,- €



1

VARIOFIT
Tischwagen
mit 2 Ladeflächen

Art.-Nr. sw-600.501
UVP 208,- €

179,- €



2

VARIOFIT
Schwerer Tischwagen
mit 2 Ladeflächen

Art.-Nr. sw-700.500
UVP 262,- €

209,- €



3

VARIOFIT
Stahlrohr
Schiebebügelwagen

Art.-Nr. sw-450.103
UVP 124,- €

109,- €



4

VARIOFIT
Stahl-Klappwagen

Art.-Nr. sw-450.802
UVP 158,- €

129,- €



5

VARIOFIT
Aluminium-Klappwagen

Art.-Nr. ap-450.803
UVP 257,- €

199,- €



6

VARIOFIT
Alukarre

Art.-Nr. ap-710.005
UVP 191,- €

159,- €



7



Nr.	EasySTOP möglich	Hinweis	Abmessung mm	Ladefläche mm	Schaufelbreite / Schauffellänge mm	Gewicht kg	Traglast kg	Rad Ø mm	Höhe mm
1	X	inkl. 2 Bremsrollen	1.125 x 624 x 980	1.000 x 600	-	34	250	125	-
2	X	inkl. 2 Bremsrollen	1.173 x 624 x 820	1.000 x 600	-	33,5	250	125	-
3	X	inkl. 2 Bremsrollen	1.190 x 700 x 915	1.000 x 700	-	47,0	500	200	-
4	X	inkl. 2 Bremsrollen	950 x 450 x 910	850 x 450	-	18	200	125	-
5		inkl. EasySTOP	820 x 470 x 936	720 x 450	-	16	150	125	-
6		inkl. EasySTOP	820 x 470 x 936	720 x 450	-	11	150	125	-
7			570 x 605 x 1.305	-	320 x 250	11,5	200	260 x 85	1.305

Betriebs-
ein-
richtungen
Werkzeug-
maschinen

Montagewerkbänke Serie V

Ausstattung: Montagewerkbank mit absenkbarer Fahrreihung: Die Fahr-/Ruheposition wird durch einfaches Umlagen des Hebels an der Strinseite der Werkbank eingestellt. Fahrwerk mit 4 Lenkrollen (Ø 100 mm) · Original ANKE Buche-Massiv-Platte 50 mm, längsseits riegelartig zahnverleimt · Inklusiv eingebautem Schraubstock: 100 mm Backenbreite mit Klapplift, 360° drehbar und höhenverstellbar. Das Schraubstockfach ist mit einer Türe ausgestattet. Nach Ausklappen des Schraubstockes kann die Türe wieder geschlossen werden.

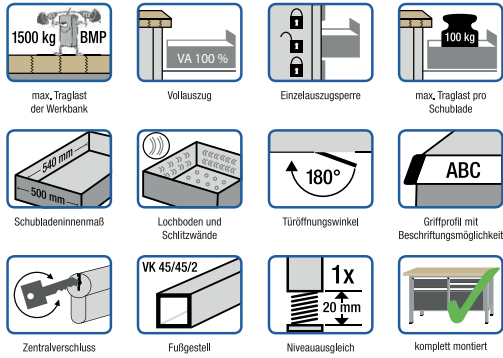

ANKE Fahrbare Montagewerkbank 707 V

Art.-Nr. 340.043
UVP 1.852,50 €
1.729,- € BxTxH:
1.270 x 700 x 850 mm



ANKE Aufbau für Montagewerkbank 707 V

Art.-Nr. 340.304
UVP 520,60 €
364,- €



ANKE Kastenwerkbank 205 V

Art.-Nr. 302.332
UVP 951,- €
879,- € BxTxH: 1.500 x 700 x
840 mm



ANKE Kastenwerkbank 106 V

Art.-Nr. 300.980
UVP 906,90 €
819,- € BxTxH: 1.500 x 700 x
840 mm



ANKE Kastenwerkbank 419 V

Art.-Nr. 303.100
UVP 1.155,80 €
1.079,- €



BxTxH: 2.000 x 700 x 840 mm

ANKE Kastenwerkbank 125 V

Art.-Nr. 303.980
UVP 1.361,- €
1.270,- €



BxTxH: 2.000 x 700 x 840 mm

Kastenwerkbenke Serie V

Original ANKE Buche-Massiv-Platte 40 mm, längsseits riegelartig zahnverleimt.

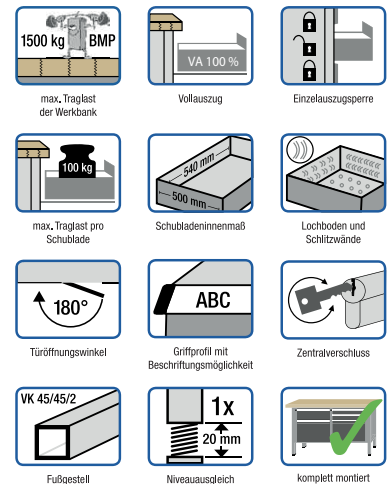

Schubladenschränke Serie V

2 Ausführungen: Entweder mit integrierter Wanne und serienmäßig enthaltener Antirutschmatte ODER mit original ANKE Buche-Massiv-Platte 40 mm, längsseits riegelartig zahnverleimt.

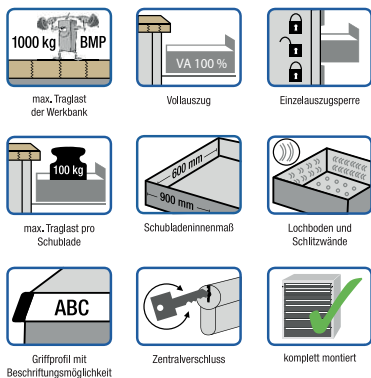

ANKE Werkzeugschrank 3009 [mit Wanne]

Art.-Nr. 610.416
UVP 1.026,- €
957,- €

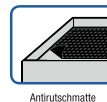

Antirutschmatte



BxTxH: 1.065 x 700 x 1.020 mm

ANKE Werkzeugschrank 3009 [mit BMP]

Art.-Nr. 610.417
UVP 1.144,50 €
1.068,- €



BxTxH: 1.060 x 675 x 980 mm

THURMETALL

Schubladenschrank TM-Line

Art.-Nr. 84.218.502 SS01523N1-7173
UVP 1.023,- €

736,- €

Gehäuse
Maße (BxTxH) 805 x 695 x 800 mm
(EH 700 mm)
Anthrazitgrau RAL 7016

Schubladen
Innenmaße (BxT) 700 x 600 mm
Lichtgrau RAL 7035
2 x TM-Schublade Fronthöhe 75 mm 75 kg
2 x TM-Schublade Fronthöhe 100 mm 75 kg
1 x TM-Schublade Fronthöhe 150 mm 75 kg
1 x TM-Schublade Fronthöhe 200 mm 75 kg



THURMETALL

Schubladenschrank TM-Line

Art.-Nr. 84.228.502 SS01640N1-7173
UVP 1.162,- €

836,- €

Gehäuse
Maße (BxTxH) 1.005 x 695 x 1.005 mm
(EH: 900 mm)
Anthrazitgrau RAL 7016

Schubladen
Innenmaße (BxT) 900 x 600 mm
Lichtgrau RAL 7035
2 x TM-Schublade Fronthöhe 100 mm 75 kg
2 x TM-Schublade Fronthöhe 150 mm 75 kg
2 x TM-Schublade Fronthöhe 200 mm 75 kg



THURMETALL

Schubladenschrank TM-Line

Art.-Nr. 84.286.501 SS01741N1-4012
UVP 1.496,- €

1.077,- €

Gehäuse
Maße (BxTxH) 1.205 x 695 x 1.000 mm
(EH 900 mm)
Taubenblau NCS S 4040-R70B

Schubladen
Innenmaße (BxT) 1.100 x 600 mm
Hellblau NCS S 1060-R80B
2 x TM-Schublade Fronthöhe 75 mm 75 kg
4 x TM-Schublade Fronthöhe 100 mm 75 kg
1 x TM-Schublade Fronthöhe 150 mm 75 kg
1 x TM-Schublade Fronthöhe 200 mm 75 kg



THURMETALL

Standard-Werkbank TM-Line

Art.-Nr. 84.874.502
UVP 603,- €

433,- €

Werkbankfuß mit Quertraverse
Maße (HxT) 800 x 674 mm
50 x 50 mm
Quertraverse: 1.208 mm
Anthrazitgrau RAL 7016

Multiplexplatte
Maße (BxTxH) 1.500 x 700 x 40 mm
12 x M10 Hülsenmuttern

Schubladenschank Gehäuse
Maße (BxTxH) 600 x 695 x 180 mm
Anthrazitgrau RAL 7016

Schublade
Innenmaße (BxT) 500 x 600 mm
Lichtgrau RAL 7035
1 x TM-Schublade Fronthöhe 75 mm 75 kg

THURMETALL

Standard-Werkbank TM-Line

Art.-Nr. 84.502.501 SDW00250N1-4012
UVP 922,- €

664,- €

Werkbankfuß
Maße (HxT) 800 x 674 mm
50 x 50 mm
Taubenblau NCS S 4040-R70B

Multiplexplatte
Maße (BxTxH) 1.500 x 700 x 40 mm
8 x M10 Hülsenmuttern

Schubladenschank Gehäuse
Maße (BxHxT) 605 x 695 x 800 mm
(EH: 700 mm)
Taubenblau NCS S 4040-R70B

Schubladen
Innenmaße (BxT) 500 x 600 mm
Hellblau NCS S 1060-R80B
1 x TM-Schublade Fronthöhe 100 mm 75 kg
1 x TM-Schublade Fronthöhe 150 mm 75 kg
1 x TM-Schublade Fronthöhe 200 mm 75 kg
1 x TM-Schublade Fronthöhe 250 mm 75 kg



THURMETALL

Standard-Werkbank TM-Line

Art.-Nr. 86.455.501 SDW00230N1-4012
UVP 930,- €

669,- €

Werkbankfuß mit Quertraverse
Maße (HxT) 800 x 674 mm
50 x 50 mm
Quertraverse: 1.208 mm
Taubenblau NCS S 4040-R70B

Multiplexplatte
Maße (BxTxH) 1.500 x 700 x 40 mm
12 x M10 Hülsenmuttern

Schubladenschank Gehäuse
Maße (BxTxH) 605 x 695 x 600 mm
(EH: 500 mm)
Taubenblau NCS S 4040-R70B

Schublade
Innenmaße (BxT) 500 x 600 mm
Hellblau NCS S 1060-R80B
2 x TM-Schublade Fronthöhe 75 mm 75 kg
1 x TM-Schublade Fronthöhe 150 mm 75 kg
1 x TM-Schublade Fronthöhe 200 mm 75 kg



Zerspanungs-
technik

Schleifmittel

Werkzeuge

Elektrowerkzeuge

Schweißtechnik

Chemisch-Technische
Produkte

Arbeitsschutz

Reinigungstechnik

Betriebsein-
richtungen

Werkzeug-
maschinen

Schubladenschrank, fahrbar



Maße (BxHxT) 564 x 890 x 572 mm
 Schubladen 5 Stück - Vollauszug
 SL-Traglast 75 kg / Schublade
 SL-Höhen 4 x 100 mm
 1 x 200 mm
 Inkl. vierseitigem Abrollrand und Rillenmatte, ausgestattet mit: 2 Bockrollen sowie 2 Lenkrollen mit Feststellern
 Lackierung lichtblau RAL 5012

- Schließung Key Lock
 Artikel-Nr. 14.249.010
 UVP 755,- €
544,- €
- Schließung Code Lock
 Artikel-Nr. 78.112.010
 UVP 804,- €
579,- €

Schubladenschrank



Maße (BxHxT) 717 x 1.000 x 725 mm
 Schubladen 6 Stück - Vollauszug
 SL-Höhen 1 x 100 mm
 4 x 150 mm
 1 x 200 mm
 Lackierung lichtblau RAL 5012

- | | |
|---|---|
| Traglast 75 kg | Traglast 200 kg |
| Schließung Key Lock
Artikel-Nr. 14.415.010
UVP 850,- €
612,- € | Schließung Key Lock
Artikel-Nr. 14.509.010
UVP 997,- €
719,- € |
| Schließung Code Lock
Artikel-Nr. 78.172.010
UVP 898,- €
649,- € | Schließung Code Lock
Artikel-Nr. 78.173.010
UVP 1.045,- €
754,- € |

Werkbank



Maße (LxTxH) 1.500 x 750 x 840 mm
 mit Multiplexplatte* 40 mm stark, 2 FüÙe
 Lackierung lichtblau RAL 5012

Artikel-Nr. 40.961.010
 UVP 312,- €
224,- €

Werkbank mit Schubladenschrank

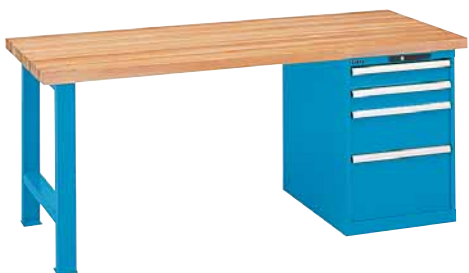

Maße (LxTxH) 1.500 x 750 x 840 mm
 mit Multiplexplatte* 40 mm stark, 1 Fuß
 1 Schubladenschrank:
 B 564 mm x T 725 x H 800 mm (27x36E) mit
 4 Schubladen (Vollauszug)
 Traglast 75 kg / Schublade
 Höhen: 2x100mm, 1x200mm, 1x300mm
 Lackierung lichtblau RAL 5012

- | | |
|--|---|
| Schließung Key Lock
Artikel-Nr. 59.039.010
UVP 823,- €
591,- € | Schließung Code Lock
Artikel-Nr. 78.202.010
UVP 873,- €
629,- € |
|--|---|

Flügeltürenschränk mit Vollblech-Türen



Maße BxTxH: 1.000 x 580 x 1950 mm
 Türen mit Drehbolzenlagerung
 4 Verstellböden
 Lackierung lichtblau RAL 5012

- Schließung Key Lock
 Artikel-Nr. 62.149.010
 UVP 505,- €
364,- €
- Schließung Code Lock
 Artikel-Nr. 62.200.010
 UVP 579,- €
416,- €



*Die Multiplexplatten der Werkbänke sind inkl. Vormontage und Befestigungsmaterial. Schubladenschränke können sowohl rechts als auch links montiert werden.

Alle Artikel mit zahlreichem Zubehör lieferbar!

Alle Preise ohne Mehrwertsteuer – lieferbar ab Lager!



Zerspanungs-
technik
Schleifmittel
Werkzeuge
Elektrowerkzeuge
Schweißtechnik
Chemisch-Technische
Produkte
Arbeitsschutz
Reinigungstechnik
Werkzeug-
maschinen

Paket-Preis: 666,- €

Werkzeugwagen & Zubehör



Abbildung ähnlich

Art.-Nr.	Bez.	Maße (HxBxT)	Ausstattung
031466	S-5	940 x 700 x 410 mm	1 x Schubl. 65 mm 30 kg; 4 x Schubl. 140 mm 30 kg

- Hohe Belastbarkeit der Stahlkonstruktion
- Ansprechendes Design
- Das Ganze zu einem unschlagbaren Preis
- Eingebaute Schubladen-Sicherung
- 100 % ausziehbare Schubladen
- Individuelle Anpassung durch Zubehör



Inklusive Lochblech WS
Quadratlochung 38 x 38 mm



FORMAT

Werkzeugmodule

Ausführung: 2-farbige Schaumstoffeinlage, somit werden fehlende Werkzeuge sofort erkannt.
1/3 Modul = 188,0 x 395 mm / 2/3 Modul = 376,5 x 395 mm

Art.-Nr.	Satzinhalt	Modul
6175 0010	10 Ringmaulschlüssel 10; 11; 13; 14; 17; 19; 22; 24; 27; 30 mm	1/3
6175 0020	4 Schraubendreher mit Schlagkappe Schlitz 3,5 x 80; 4,5 x 90; 5,5 x 100; 7 x 125 mm 2 Schraubendreher mit Schlagkappe Kreuzschlitz PH 1; 2	1/3
6175 0035	1 Taschenmesserschleiber, 150 mm 1 Bügelmessschraube, 0-25 mm 1 Präzisions-Haarwinkel, 100 x 70 mm 1 Haartlineal, 100 mm 1 Stahlmaßstab, biegsam, 150 mm 1 Präzisions-Federzirkel, 150 mm 1 Bandmaß, 3 m	1/3

Art.-Nr.	Satzinhalt	Modul
6175 0055	1 Wasserpumpenzange, 240 mm 1 Seitenschneider, 160 mm 1 Kraft-Seitenschneider, 160 mm 1 Mehrzweckzange, gerade, 160 mm 1 Mehrzweckzange, gewinkelt, 160 mm 1 Kombizange, 180 mm	2/3
6175 0065	1 Hebel-Umschaltknarre 1/4" 11 Sechskant-Steckschlüssel-Einsätze 1/4" 4; 5; 5,5; 6; 7; 8; 9; 10; 11; 12; 13 mm 4 Schraubendreher-Einsätze 1/4" Innensechskant 3; 4; 5; 6 mm 2 Schraubendreher-Einsätze 1/4" Schlitz 4; 5,5 mm 2 Schraubendreher-Einsätze 1/4" Kreuzschlitz PH 1; 2 6 Schraubendreher-Einsätze 1/4" Innen-TORX® T 10; 15; 20; 25; 27; 30 1 Quergriff mit Gleitstück 1/4" 1 Verlängerung 1/4" 1 Kardangelen 1/4" 1 Steckgriff 1/4" 1 Hebelumschaltknarre 1/2" 15 Sechskant-Steckschlüssel-Einsätze 1/2" 10; 11; 12; 13; 14; 15; 16; 17; 18; 19; 22; 24; 27; 30; 32 mm 1 Quergriff mit Gleitstück 1/2" 1 Verlängerung 1/2" 1 Kardangelen 1/2"	2/3
6175 0075	2 Schlosserhammer mit Stielschutz 300; 500 g 1 Schonhammer, rückschlagfrei Kopf-ø 40 mm 6 Splintentreiber 2; 3; 4; 5; 6; 8 mm 1 Körner, 12 x 120 mm 1 Flachmeißel, 100 mm	2/3



6175 0010

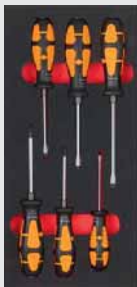

6175 0020



6175 0035



6175 0055



6175 0065



6175 0075

Zerspanungs-
technik

Schleifmittel

Werkzeuge

Elektrowerkzeuge

Schweißtechnik

Chemisch-Technische
Produkte

Arbeitsschutz

Reinigungstechnik

Betriebs-
einrichtungen

Werkzeug-
maschinen



**DRINGENBERG
Flügeltürenschränk**

- Verschweißte Stahlblechkonstruktion mit hoher Belastbarkeit und Stabilität
- Türen mehrfach gekantet und verstärkt, mit versenktem Drehgriffschloss
- Hohe Sicherheit und Zuverlässigkeit durch geschütztes, integriertes 3-Punkte-Schließgestänge
- Fachboden fest, verzinkt oder lackiert und höhenverstellbar

Art.-Nr.	Bez.	Maße (HxBxT)	Ausstattung	Preis
019720	FLC 1	1.950 x 950 x 450 mm	4 x Fachb. 60kg, lackiert	279,- €
033471	FLC 1 verzinkt	1.950 x 950 x 450 mm	4 x Fachb. 60kg, verzinkt	269,- €
021230	Fachboden FLC 1 lackiert			25,- €
033445	Fachboden FLC 1 verzinkt			23,- €

**DRINGENBERG
Arbeits Tisch**

- Verschweißte Stahlblechkonstruktion mit hoher Belastbarkeit und Stabilität
- Arbeitsplatte Buche Multiplex 40 mm, gefast und farblos lackiert, wasser- und ölbeständig



Art.-Nr.	Bez.	Maße (HxBxT)	Ausstattung	Preis
020129	1500 AT15 fix	840 x 1.500 x 750 mm	2 x Werkbankfuß aus U-Profil H = 800 mm Querverstrebung 1500 mm	229,- €
028042	1500 AT15 hv	640 - 990 x 1.500 x 750 mm	2 x Werkbankfuß aus U-Profil, 600-950 mm per Raster höhenverstellbar, Querverstrebung 1500 mm	259,- €
020130	2000 AT20 fix	840 x 2.000 x 750 mm	2 x Werkbankfuß aus U-Profil H = 800 mm Querverstrebung 2000 mm	259,- €
028043	2000 AT20 hv	640 - 990 x 2.000 x 750 mm	2 x Werkbankfuß aus U-Profil, 600-950 mm per Raster höhenverstellbar, Querverstrebung 2000 mm	289,- €

**DRINGENBERG
Kastenwerkbank**

- Verschweißte Stahlblechkonstruktion mit hoher Belastbarkeit und Stabilität
- Schubladen mit ca. 85% Teilauszug und Schlitzreihen zur Aufnahme von Einteilungsmaterial
- Griffleisten aus Aluminium mit Papier- und Klarsichtstreifen sowie Abdeckkappen
- Arbeitsplatte Buche Multiplex 40 mm, gefast und farblos lackiert, wasser- und ölbeständig
- Kippsicherheit durch Einzelauszugsperre der Schubladen
- Zentralverriegelung mit Sicherheitsschloss



Art.-Nr.	Bez.	Maße (HxBxT)	Ausstattung	Preis
016165	2000 3/2 fix	840 x 2.000 x 750 mm	links + rechts: 1 x Schubl. 180 mm 70 kg, 1 x Tür 360 mm; mitte: 1 x Fachb. verzinkt, höhenverstellbar, 40 kg	569,- €
016166	2000 3/2 hv	840 - 1.040 x 2.000 x 750 mm	links + rechts: 1 x Schubl. 180 mm 70 kg, 1 x Tür 360 mm; mitte: 1 x Fachb. verzinkt, höhenverstellbar, 40 kg	599,- €
033427	2000 3/2 fahrbar	840 x 2.000 x 750 mm	links + rechts: 1 x Schubl. 180 mm 70 kg, 1 x Tür 360 mm; mitte: 1 x Fachb. verzinkt, höhenverstellbar, 40 kg	869,- €

**DRINGENBERG
Schubladenschränk**



- Verschweißte Stahlblechkonstruktion mit hoher Belastbarkeit und Stabilität
- Schubladen mit ca. 85% Teilauszug oder 100% Vollauszug und Schlitzreihen zur Aufnahme von Einteilungsmaterial
- Griffleisten aus Aluminium mit Papier- und Klarsichtstreifen sowie Abdeckkappen
- Abdeckplatte kunststoffbeschichtet 8 mm, Schwarz
- Kippsicherheit durch Einzelauszugsperre der Schubladen
- Zentralverriegelung mit Sicherheitsschloss
- 2 x Schublade 90 mm 100 kg; 1 x Schublade 120 mm 100 kg; 2 x Schublade 150 mm 100 kg; 1 x Schublade 360 mm 100 kg

Art.-Nr.	Bez.	Maße (HxBxT)	Ausstattung	Preis
020815	S7 1036/6 TA m. Platte	1.036 x 722 x 700 mm	mit Abdeckplatte kunststoffbeschichtet 8 mm, schwarz	469,- €
026649	S7 1036/6 TA	1.028 x 722 x 700 mm		449,- €
020825	S7 1036/6 VA m. Platte	1.036 x 722 x 700 mm	mit Abdeckplatte kunststoffbeschichtet 8 mm, schwarz; Schubladen 100% Vollauszug	571,- €
033449	S7 1036/6 VA	1.028 x 722 x 700 mm	Schubladen 100% Vollauszug	551,- €

**DRINGENBERG
Steckregal**

- Stecksystem aus verzinktem Stahlblech
- Ausgestattet mit Stahl-Fachböden, Belastungen je Boden 150 kg bei gleichmäßig verteilter Last, verstellbar im Rastermaß von 25 mm
- Vormontierter Regalrahmen, Feldlast 2000 kg, inklusive Stahlfüßen
- Modular erweiterbar durch Anbaufelder



Art.-Nr.	Bez.	Maße (HxBxT)	Preis
033470	Steckregal - Grundfeld 400 - 4 Fachboden	2.000 x 1.005 x 400 mm	119,- €
033472	Steckregal - Anbaufeld 400 - 4 Fachboden	2.000 x 1.005 x 400 mm	89,- €
028029	Steckregal - Fachboden 400	1.000 x 400 mm	13,90 €
033473	Steckregal - Grundfeld 500 - 4 Fachboden	2.000 x 1.005 x 500 mm	129,- €
033474	Steckregal - Anbaufeld 500 - 4 Fachboden	2.000 x 1005 x 500 mm	99,- €
028030	Steckregal - Fachboden 500	1.000 x 500 mm	15,90 €

**DRINGENBERG
Tischständer**

Art.-Nr. 000993

59,- €



- Tischständer für Sichtlagerkästen Mod 2
- Maße (H x B x T): 420 x 555 x 220 mm
- Gestell aus verzinktem Blech mit 4 x Ablageböden; 20 x Sichtlagerkästen Größe 4

brennenstuhl

BRENNENSTUHL

Mobile LED-Arbeitsleuchte

Ausführung: Gehäuse aus Aluminium-Druckguss mit Scheibe aus Sicherheitsglas. Chip-LED mit spezieller Lichtstreuung für großflächige Ausleuchtung, stoßfest und wartungsfrei. Schwenk-, dreh- und arretierbar im standfesten Stahlrohrgestell mit ergonomischem Kunststoffgriff.

Anwendung: Für den Einsatz im Innenbereich sowie den Baustelleneinsatz und den ständigen Einsatz im Außenbereich geeignet.

Bestell-Nr.	Leistung W	9045	Leuchtstärke lm	Kabeltyp	Kabellänge m
0050	30	UVP 81,60 € 61,- €	2100	H07RN-F 3G1,0	5
0060	50	UVP 116,00 € 84,- €	3500	H07RN-F 3G1,0	5



SCANGRIP LIGHTING

Mobile LED-Arbeitsleuchte NOVA

Ausführung: Besonders schlankes, bruch- und schlagfestes sowie wasserdichtes Aluminiumgehäuse mit Gummimantel. Spezielle COB LED für eine gleichmäßige und großflächige Ausleuchtung sowie eine 10-fach höhere Lebensdauer gegenüber herkömmlichen LEDs. Durch den verstellbaren Standfuß in beliebigem Winkel aufstellbar, der Standfuß kann aber auch als Aufhängung benutzt werden.

IP 67

NEU



Bestell-Nr.	Leistung W	9043	Leuchtstärke lm	Kabeltyp	Kabellänge m	Betriebsart
0079	20	UVP 154,- € 119,- €	1500	H05RN-F 2x0,75	5	Netz und Akku

Zubehör für Mobile LED-Arbeitsleuchte NOVA

Ausführung: Stativ, höhenverstellbar von 1 bis 2,4 m. Halterungen zur Stativ- und Wandbefestigung.

Hinweis: Zur paarweisen Anbringung wird eine Dualhalterung sowie 2 passende Einzelhalterungen benötigt.

Bestell-Nr.	Ausführung	9043
0091	Stativ	UVP 60,- € 45,- €
0093	Halterung für Nova 20 W	UVP 23,- € 15,90 €
0092	Halterung für Nova 30 W oder 50 W	UVP 23,- € 15,90 €
0096	Dualhalterung	UVP 30,70 € 25,90 €

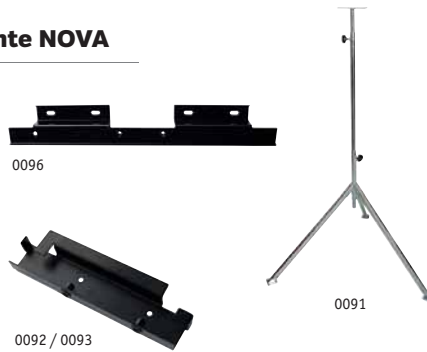

Stativ mit 2 Leuchten, angebracht mit dem Dualbeschlag.

FORMAT

LED Akku-Handleuchte

90530020
UVP 29,90 €
24,- €

Merkmale

- Hauptlicht mit 21 LEDs und bis zu 4 Stunden Dauerbetrieb
- Konstante Lichtausbeute
- Taschenlampe mit 5 superhellen LEDs und bis zu 15 Stunden Dauerbetrieb
- Lebensdauer der LEDs min. 50 000 Stunden
- Ladezeit 4 Stunden
- 230V AC Ladegerät
- 1200mAh Li-Ion Hochkapazität-Akku
- -10 bis + 40 C
- 290g
- Für Effizienz in der Werkstatt
- Optimale Bewegungsfreiheit bei der Arbeit
- Mit 180-Grad schwenkbarem Strahler
- Mit zwei flexiblen, einschiebbaren Aufhängehaken
- Mit drei eingebauten, kräftigen Magneten
- Schnurlos- keine Begrenzung durch das Kabel
- Ergonomischer und benutzerfreundlicher Handgriff



PELI

LED Kopfleuchte 2750 LED Headlight

Art.-Nr. 489511

26,- €



Helle, kompakte Kopflampe mit nachtsichtfreundlicher, roter LED - die hohe Lichtleistung der LED-Kopflampe 2750 bietet bis zu 100 Lumen Helligkeit, Blinklicht und einen Lichtsparmodus. Das Modell 2750 ermöglicht außerdem Nachtsicht mit rotem LED-Licht. Mit wetterfestem Gehäuse, das zudem einen schnellen und problemlosen Batteriewechsel ermöglicht.

Schutzklasse	IPX4
Material	Polycarbonat
Leuchtmittel	LED
Leuchtweite	71 m bzw. 49 m
Lumen	100
Brenndauer Batterie	3 Std. 45 Min.
Batterien	3 x AAA Alkali
Lieferumfang	Gummikopfband und Kopfband aus Stoff
Farbe	gelb
Maße	57 mm Länge
Gewicht	130 g inkl. Batterien



Zerspanungs-
technik

Schleifmittel

Werkzeuge

Elektrowerkzeuge

Schweißtechnik

Chemisch-Technische
Produkte

Arbeitsschutz

Reinigungstechnik

Betriebs-
einrichtungen

Werkzeug-
maschinen



Regalprüfung nach DIN EN 15635 und DGUV Regel 108-007

Wir überprüfen herstellerunabhängig Ihre Regalanlagen und führen eine Regalprüfung nach DIN EN 15635 und DGUV Regel 108-007 durch.

Unser Angebot für Sie

Eine Regalprüfungspflicht nach DIN EN 15635 schreibt vor, dass Regalsysteme jährlich durch den Arbeitgeber zu beantragen.

Unsere ausgebildeten Regalprüfer begutachten Ihre Regalanlagen und protokollieren festgestellte Mängel nach der Regalprüfung gemäß den Schadensklassen in einem Prüfungsprotokoll. Durch unsere Empfehlungen können rechtzeitig Schäden erkannt und folgenschwere Unfälle vermieden, sowie Reparaturkosten erfahrungsgemäß gering gehalten werden. Wir prüfen bei laufendem Betrieb.

Auf Wunsch erstellen wir Ihnen ein unverbindliches Angebot. Gerne können wir Ihnen entsprechende Prüf- und Wartungsverträge anbieten.

Prüfpflichtige Regalsysteme

Fachbodenregale	Einfahrregale
Palettenregale	Durchfahr- & Durchlaufregale
Kragarmregale	Mehrgeschosseinrichtungen & Lagerbühnen

Leistungsumfang

- » Visuelle Prüfung Ihrer Lagereinrichtung durch unsere Regalprüfer
- » Kontrolle auf Einhaltung der Vorschriften der Berufsgenossenschaften nach BGR 234
- » Prüfung auf zugelassene und tatsächliche Belastung der Regale und Abgleich der Belastungsschilder mit Aufbau
- » Aktualisierung der Belastungsetiketten
- » Sichtkontrolle der Regalbauteile
- » Kennzeichnung beschädigter Bauteile sowie Feststellung der Schäden
- » Bewertung beschädigter Bauteile sowie die Erstellung einer Stückliste für beschädigte und fehlende Regalelemente
- » Aufnahme der Regalschäden und Bilddokumentation
- » Prüfungsprotokoll
- » Prophylaxeempfehlung zur Schadensvermeidung

**Sie interessieren sich für eine Regalprüfung?
Wenden Sie sich an unsere Fachberater:**

Tel.: +49 (0) 6241 - 9102-0
Fax: +49 (0) 6241 - 9102-99
info@werkzeug-neu.de

Zerspanungs-
technik
Schleifmittel
Werkzeuge
Elektrowerkzeuge
Schweißtechnik
Chemisch-Technische
Produkte
Arbeitsschutz
Reinigungstechnik
Betriebs-
einrichtungen
Werkzeug-
maschinen

META – Ihr Partner für individuelle Lagereinrichtungen!

Beratung wird bei META groß geschrieben. Wir beraten Sie bei der Auswahl des richtigen Regalsystems bzw. der optimalen Kombination verschiedener Systeme. Hierzu werden Ihre Artikelstrukturen sowie Lager- und Kommissioniervorgänge vor Ort überprüft. Unsere Mitarbeiter kennen sich in vielen Branchen aus und erarbeiten individuelle Lösungen – das Ergebnis – immer eine maßgeschneiderte Lagereinrichtung. Unsere Projektengineure erstellen für Sie gerne einen Planungsvorschlag mit einem individuellen Projektangebot. Mit aktuellen Zeichnungsprogrammen werden kundenspezifische CAD-Zeichnungen erstellt.



Planung

Unser Produktsortiment umfasst:

- Fachbodenregale
- Palettenregale
- Kragarmregale
- dynamische Regale
- Systembühnen

Konzeption, Planung & Realisierung – alles aus einer Hand!



Realisierung

META

CLIP® XXL Steckregal

- Fachlänge 1.700 mm für großvolumiges Lagergut
- Liegendlagerung von langen und sperrigen Waren möglich
- einzeiliges Steckregal mit vormontierten Rahmen = geclinchten Rahmen
- Schnelle Steckmontage ohne Werkzeug
- Fachteiler in den zugehörigen Tiefen
- Fachböden im Raster von 25 mm höhenverstellbar und im Raster von 50 mm gelocht zur Aufnahme von Zubehör



Steckregal META CLIP® 200 · einzeiliges Regal
Länge 1.700 mm · Fachlast 200 kg



Planmaße:

Grundregal: Nennlänge + 56 mm, Nenntiefe + 36 mm · Anbauregal: Nennlänge + 6 mm, Nenntiefe + 36 mm · Feldlast: bis 1.440 kg · Fachlast: 230 kg

Sicherheitshinweis:

Regale mit dem Höhen-/Tiefenverhältnis $\geq 5 : 1$ gegen Kippen sichern (Wand- o. Fußverankerung). Fach-/Feldlasten gelten bei gleichm. verteilter Last. Feldlastangaben gelten für Regalzeilen mit 3 u. mehr Feldern.

Höhe mm	Länge mm	Tiefe mm	Anzahl Böden	Feldlast kg	verzinkt				RAL 7035 lichtgrau			
					Grundregal		Anbauregal		Grundregal		Anbauregal	
					Art.-Nr.	Preis €	Art.-Nr.	Preis €	Art.-Nr.	Preis €	Art.-Nr.	Preis €
2000	1700	400	4	1200	182652	200,00 150,00	182653	165,80 124,00	182676	216,10 162,00	182677	178,30 133,50
					182654	228,40 182,50	182655	192,00 143,90	182678	244,80 183,50	182679	205,00 154,00
2000	1700	500	4	1200	182656	245,00 196,00	182657	207,00 155,50	182680	272,60 204,50	182681	227,00 170,50
					182658	253,40 202,50	182659	209,00 156,50	182682	267,70 200,50	182683	221,70 166,50
2500	1700	400	5	1400	182660	289,30 231,50	182661	241,90 181,50	182684	303,90 228,00	182685	255,50 191,50
					182662	310,00 247,90	182663	260,50 195,50	182686	336,30 252,50	182687	281,50 211,50

Steckregalsystem Grundregal, verzinkt, 1.000 mm breit

lieber.logisch.lagern



- Fachböden im Raster von 25 mm in der Höhe verstellbar
- schneller Aufbau durch einfaches Stecken
- 150 kg Fachlast
- Aussteifung durch Kreuzstreben

Fachbreite 1.000 mm · Fachlast 150 kg														
		Tiefe mm		300		400		500		600		800		
	Höhe mm	Feldlast Tonnen	Fachböden	Grundregal	Anbauregal	Grundregal	Anbauregal	Grundregal	Anbauregal	Grundregal	Anbauregal	Grundregal	Anbauregal	
Rahmen / Fachböden verzinkt	2.000	1,3 t	5	12730	12735	12740	12745	12750	12755	12760	12765	12580	12585	
				109,10 € 83,00 €	78,70 € 60,00 €	119,53 € 91,00 €	88,29 € 67,00 €	128,98 € 98,00 €	96,94 € 74,00 €	138,79 € 105,00 €	105,97 € 81,00 €	159,56 € 121,00 €	124,78 € 95,00 €	
	2.500	1,8 t	6	12731	12736	12741	12746	12751	12756	12761	12766	12581	12586	
				135,90 € 103,00 €	96,48 € 73,00 €	148,02 € 112,00 €	108,24 € 82,00 €	159,84 € 121,00 €	118,86 € 90,00 €	172,08 € 131,00 €	129,93 € 99,00 €	198,18 € 150,00 €	153,09 € 116,00 €	
	3.000	1,6 t	7	12732	12737	12742	12747	12752	12757	12762	12767	12582	12587	
				166,46 € 126,00 €	117,04 € 89,00 €	181,23 € 138,00 €	130,55 € 99,00 €	194,62 € 148,00 €	142,74 € 108,00 €	208,51 € 158,00 €	155,46 € 118,00 €	237,98 € 181,00 €	181,99 € 138,00 €	
	Zusatz-Fachboden mit 4 Fachbodenträgern				17230-B	17230-B	17240-B	17240-B	17250-B	17250-B	17260-B	17260-B	17280-B	17280-B
					9,66 € 7,50 €	9,66 € 7,50 €	11,41 € 8,50 €	11,41 € 8,50 €	12,98 € 10,00 €	12,98 € 10,00 €	14,63 € 11,00 €	14,63 € 11,00 €	18,00 € 13,50 €	18,00 € 13,50 €

Belastung pro Kragarm maximal 200 kg						
Breite mm	Anzahl Felder	Anzahl Ständer	Tragkraft je Arm kg	Tragkraft gesamt einschl. Fußebene kg	Art.-Nr.	Preis
1.250	1	2	200	2.400	14480	414,06 € 314,00 €
2.500	2	3	200	3.600	14485	631,37 € 479,00 €
3.750	3	4	200	4.800	14486	848,67 € 645,00 €
5.000	4	5	200	6.000	14487	1065,97 € 810,00 €
6.250	5	6	200	7.200	14488	1283,27 € 975,00 €
zusätzliches Anbaufeld						
1.250	1	1	200	1.200	14481	217,30 € 165,00 €
zusätzliche Kreuzstrebe						
					19473-K	30,89 € 23,50 €

Kragarmregal-Set K1000 (einseitig nutzbar)



- angeschweißte Kragarme mit Abrollsicherung
- stabile Bodenverankerung durch mitgelieferte Schwerlastanker
- RAL 5010 enzianblau

Palettenregal mit 3 Lagerebenen



3 Lagerebenen · Palettengewicht bis 730 kg										
Höhe mm	Breite mm	Tiefe mm	Fachhöhe mm	Palettenhöhe max. mm	Anzahl Lagerebenen	Anzahl Palettenplätze	Fachlast max. kg	Feldlast max. kg	Grundmodul (3 Felder je 2.700 mm breit)	Preis
3.000	8.444	1.100	1.200	1.000	3	27	1.950	10.000	26800-N	1038,78 € 789,00 €
4.000	8.444	1.100	1.700	1.500	3	27	1.950	9.000	26801-N	1154,78 € 877,00 €
5.000	8.444	1.100	2.200	2.000	3	27	1.950	6.800	26802-N	1334,14 € 955,00 €
Anbaumodul (1 Feld 2.700 mm breit)										
3.000	2.786	1.100	1.200	1.000	3	9	1.950	10.000	26803-N	307,92 € 234,00 €
4.000	2.786	1.100	1.700	1.500	3	9	1.950	9.000	26804-N	336,92 € 256,00 €
5.000	2.786	1.100	2.200	2.000	3	9	1.950	6.800	26805-N	381,86 € 275,00 €

Zerspanungs-technik
Schleifmittel
Werkzeuge
Elektrowerkzeuge
Schweißtechnik
Chemisch-Technische Produkte
Arbeitsschutz
Reinigungstechnik
Werkzeugmaschinen

Betriebs-einrichtungen

KASTO*hbs 2*
Halbautomatische Bügelsäge

3.800 €



**AB
LAGER**

Zwei Schnittgeschwindigkeiten
Sägevorschub stufenlos regulierbar
Pendelspannstock
Kühlmittelanlage
Automatische Endabschaltung

● / ■ / ■

90°	250 / 280 × 200 / 230 × 230
+45°	180 / 170 × 200 / 155 × 235 / 170 × 170

L × B × H (Oberteil abgesenkt)	1.190 × 480 × 810 mm
Höhe, Oberteil in Höchststellung	1.220 mm
Materialauflagehöhe	500 mm
Gesamtgewicht	180 kg
Sägeblattabmessung	450 × 40 × 2 mm
Schnittgeschwindigkeit	16 / 32 m/min

KASTO*radial M 6*
Halbautomatische Kreissäge

1.950 €



**AB
LAGER**

Zwei Schnittgeschwindigkeiten
Spannstock mit Gegenspanneinrichtung
Stufenlose Gehrungseinstellung (-45° bis +45°)
Kühlmittleinrichtung
Materialauflagerolle

● / ○ / □ / □

90°	65 / 90 / 120 × 70 / 85 × 85
-45°	60 / 70 / 70 × 50 / 65 × 65
+45°	60 / 80 / 75 × 70 / 70 × 70

Maße (L × B × H)	940 × 1.230 × 820 (1.800) mm (mit UG)
Materialauflagehöhe	950 mm
Gesamtgewicht (mit UG)	207 (257) kg
Gesamtanschlusswert	4,0 kW
Sägemotor, Leistung	1,5 / 2,2 kW
Schnittgeschwindigkeit	26 / 53 oder 53 / 106 m/min
Sägeblattabmessung	315 × 2,5 × 32 mm

KASTO*functional U*
Halbautomatische Bandsäge

10.500 €



**AB
LAGER**

Frequenzgeregelter, stufenlos einstellbarer Sägeantrieb
Sägevorschub stufenlos regulierbar
Horizontalspannstock mit Schnellklemmhebel
Stufenlose Gehrungseinstellung (-45° bis +60°)
Stufenlose Sägebandarmverstellung
Kühlmittelanlage
Schnitthöhenerkennung über Memory-Funktion

● / ■ / ■

90°	260 / 300 × 260 / 260 × 260
+45°	200 / 200 × 240 / 200 × 200
+60°	165 / 160 × 120 / 150 × 150
-45°	200 / 200 × 240 / 200 × 200

Maße (L × B × H)	1.014 × 1.825 × 1.460 mm
Materialauflagehöhe	950 mm
Gesamtgewicht	510 kg
Gesamtanschlusswert	2,0 kW
Sägemotor, Leistung	1,5 kW
Schnittgeschwindigkeit	20 - 110 m/min
Sägeblattabmessung	2.910 × 27 × 0,9 mm

Zerspannungstechnik
Schleifmittel
Werkzeuge
Elektrowerkzeuge
Schweißtechnik
Chemisch-Technische Produkte
Arbeitsschutz
Reinigungstechnik
Betriebsrichtungen
Werkzeugmaschinen

BERG & SCHMID

Montagebandsägen PBS 90 ESC / 130 ESC

ab 540,- €



	PBS 90	PBS 130 ESC
Sägeantrieb 230 V/50 Hz	950 W	1,2 kW
Sägebandgeschwindigkeit	30-80 min ⁻¹	30-80 min ⁻¹
Sägebandabmessung	1.335 x 13 x 0,65 mm	1440 x 13 x 0,65 mm
Gewicht	18 kg	19 kg
Art.-Nr.	20 309	20 317
Preis	540,- €	620,- €

	PBS 90 ESC			PBS 130 ESC		
	○	□	▣	○	□	▣
90°	105	100	100 x 105	130	130	130 x 125
45° li	70	70	70 x 70	95	95	95 x 95
60° li	-	-	-	60	60	60 x 50

BERG & SCHMID

Gehrungsbandsäge
GBS 218 AutoCut

ab 2.850,- €



	○	□	▣
90°	220	210	230 x 185
45° li	150	150	150 x 210
60° li	90	90	90 x 100

	GBS 218 ECO AutoCut	GBS 218 ECO AutoCut
Motor		Motor 1,2 kW – 400 V
Sägebandabmessung		2.455 x 27 x 0,90 mm
Schnittgeschwindigkeit	35+70 m/min.	25-80 m/min.
Gewicht		ca. 240 kg
Art.-Nr.	20 342	20 343
Preis	2.850,- €	3.250,- €

BERG & SCHMID

Hochleistungs-Vertikalkreissägen VKS 315 Manuell / 370 Manuell

Preis auf Anfrage

	VKS 315			VKS 370		
Motor	1,5/1,8 kW – 400 V			1,8/2,2/3,0 kW – 400V		
Drehzahlen min. ⁻¹	17 + 33	33 + 66	15 + 30	30 + 60	15 – 70	
Sägeblatt-durchmesser	HSS 315 x 2,5 x 40 mm			HSS 370 x 3,0 x 40 mm		
Gewicht	328 kg			392 kg		
Art.-Nr.	20 150	20 152	20 178	20 177	20 179	
Preis	5.180,- €	5.180,- €	6.280,- €	6.280,- €	7.580,- €	

Auch als Halb- und Vollautomat lieferbar.

	VKS 315			VKS 370		
	●	■	▣	●	■	▣
90°	108	93	150 x 90	120	100	180 x 100
45° li	108	93	105 x 90	120	100	130 x 100
60° li	93	80	75 x 90	110	90	90 x 100
45° re	108	93	105 x 80	105	100	130 x 100



AB LAGER

BERG & SCHMID

Montagesäge Mini-Compact

1.030,- €



Motor	0,8 kW / 230 V
Drehzahl (stufenlos)	54 min ⁻¹
Sägeblattdurchmesser	HSS 250 x 2 x 32 mm
Art.-Nr.	20 005
Gewicht	38 kg

	○	□	▣
90°	85	75	100 x 65
45° li	80	75	90 x 60

BERG & SCHMID

Metallkreissäge Compact 275

2.480,- €

AB LAGER

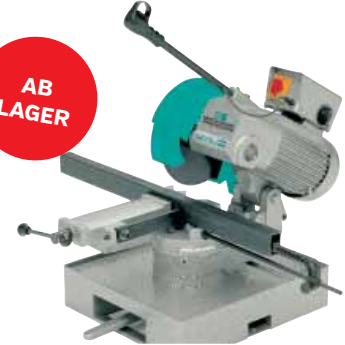

Motor	1,1/1,3 kW – 400 V
Drehzahl	33 + 66 min ⁻¹
Sägeblattdurchmesser	HSS 275 x 2 x 32 mm
Art.-Nr.	20 050
Gewicht	112 kg

	○	□	▣
90°	90	80	100 x 70
45° li	75	70	80 x 60

BERG & SCHMID

Hochleistungs-Gehrungsbandsäge
GBS 250 Super AutoCut

Preis auf Anfrage



AB LAGER

	●	■	▣
90°	255	240	300 x 180
45° li	210	190	210 x 160
60° li	135	110	140 x 90 (130x100)
45° re	180	160	180 x 100 / 200 x 70

	GBS 250 Super AutoCut	GBS 250 Super AutoCut
Motor		1,5/1,8 kW – 400 V
Sägebandabmessung		2.765 x 27 x 0,9 mm
Schnittgeschwindigkeit	37+74 m/min.	18-110 m/min.
Gewicht		349 kg
Art.-Nr.	20 431	20 437
Preis	6.350,- €	7.480,- €

BERG & SCHMID

Aluminium-Kreissäge
Velox 350 PN inkl. Sockel

Preis auf Anfrage

Motor	1,5/1,8 kW – 400 V
Drehzahlen (stufenlos)	1.800 + 3.600 min. ⁻¹
Sägeblattdurchmesser	HM 350 x 32 mm
Art.-Nr.	20 205
Gewicht	213 kg

Auch als Halb- und Vollautomat oder Sonderausführung lieferbar.

	○	□	▣
90°	120	110	200 x 88
45° li	115	110	150 x 80 135 x 100
45° Schrägstellung	65	60	180 x 50

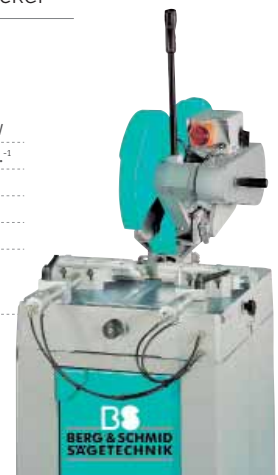

Zerspanungs-
technik
Schleifmittel
Werkzeuge
Elektrowerkzeuge
Schweißtechnik
Chemisch-Technische
Produkte
Arbeitsschutz
Reinigungstechnik
Betriebsbein-
richtungen
Werkzeug-
maschinen

OPTImill BF20LD Vario 230V/1Ph/50Hz mit DRO5

Art.-Nr. 3338125

1.699,- €

Elektrischer Anschluß		
Elektrischer Anschluß	230 V / 1 Ph ~50 Hz	
Motorleistung	850 W	
Bohr-/Fräseleistung		
Bohrleistung Stahl (S235JR)	Ø 16 mm	
Dauerbohrleistung Stahl (S235JR)	Ø 12 mm	
Messerkopfgröße max.	Ø 63 mm	
Schaftfräsergröße max.	Ø 20 mm	
Spindelaufnahme		
Pinolenhub	50 mm	
Spindelaufnahme	MK 2 / M 10	
Ausladung	185 mm	
Bohr-Fräskopf		
Schwenkbereich	± 90°	
Spindeldrehzahlen	90 - 1.480 min ⁻¹ / 150 - 3.000 min ⁻¹	
Getriebestufen	2 Stufen, Drehzahl elektronisch regelbar	
Kreuztisch		
Tischlänge	500 mm	700 mm
Tischbreite	180 mm	
T-Nutengröße / Abstand	12 mm / 63 mm	
Traglast Kreuztisch max.	55 kg	
Verfahrwege		
X-Achse	280 mm	480 mm
Y-Achse	175 mm	
Z-Achse	280 mm	
Abmessungen		
Länge	745 mm	950 mm
Breite x Höhe max.	565 x 935 mm	
Gesamtgewicht	103 kg	115 kg

Lieferumfang

- Kegeldorn MK 2, B16 M10
- Anzugsstange M 10
- Bedienwerkzeug

OPTImill Bohr-/Fräsmaschine BF46 Vario 230V/1Ph

Art.-Nr. 3338453

Art.-Nr. 9000439 (SONDERAUSSTATTUNG: Spindel MK4 im Austausch)

3.431,- €

Elektrischer Anschluß	
Anschluß	230 V / 1 Ph ~50 Hz
Motorleistung	2,2 kW
Bohr-/Fräseleistung	
Bohrleistung Stahl (S235JR)	Ø 28 mm
Dauerbohrleistung Stahl (S235JR)	Ø 24 mm
Messerkopfgröße max.	Ø 80 mm
Schaftfräsergröße max.	Ø 32 mm
Spindelaufnahme	
Pinolenhub	115 mm
Spindelaufnahme	ISO 40 DIN 2080
Anzugsstange	M16
Bohr-Fräskopf	
Schwenkbereich	± 90°
Spindeldrehzahlen langsam	115 - 600 min ⁻¹
Spindeldrehzahlen mittel	270 - 1.400 min ⁻¹
Spindeldrehzahlen schnell	590 - 3.100 min ⁻¹
Getriebestufen	3 Stufen, Drehzahl elektronisch regelbar
Kreuztisch	
Tischlänge x Breite	850 x 240 mm
Tischbreite	18 mm / 80 mm / Anzahl 3
Abstand Spindel - Kreuztisch	470 mm
Verfahrwege	
X-Achse	500 mm
Y-Achse	250 mm
Z-Achse	541 mm
Abmessungen	
Länge x Breite x Höhe max.	1.210 x 950 x 1.520 mm
Gesamtgewicht	426 kg

Lieferumfang

- Anzugsstange M 16
- Bedienwerkzeug

OPTIsaw Metallbandsäge S275NV / 400V / 3Ph SET

Art.-Nr. 3300265

1.365,- €

Lieferumfang

- Bi-Metall-Sägeband
- Materialanschlag
- Maschinenunterbau

Maschinendaten	
Elektrischer Anschluß S275NV	230 V / 1 Ph ~50 Hz
Motorleistung S275NV	1,5 kW
Allgemein	
Heben des Sägebügels	manuell
Vorschub	stufenlos einstellbar
Sägebandgeschwindigkeit Vario	20 - 90 m/min
Sägebandabmessung	2.480 x 27 x 0,9 mm
Schnittwinkel	0° bis 60°
Nettogewicht	185 / 200 kg

OPTI S Metallbandsäge 300DG Vario Optimum

Art.-Nr. 3290295

3.037,- €

Lieferumfang

- Bi-Metall-Sägeband
- Materialanschlag

Maschinendaten	
Elektrischer Anschluß	400 V / 3 Ph ~50 Hz
Motorleistung	1,5 kW
Motor-Kühlmittelpumpe	100 W
Allgemein	
Vorschub	stufenlos einstellbar
Sägebandgeschwindigkeit Vario	35 / 70 m/min.
Sägebandabmessung	2.750 x 27 x 0,9 mm
Schnittwinkel	-60° bis +45°
Abmessungen	
Länge	1.680 mm
Breite ohne / mit Materialanschlag	700 / 1.300 mm
Höhe untere / obere Endlagstellung Sägebügel	1.600 / 1.850 mm
Nettogewicht	335 kg

Tischbohrmaschine B 16 H 400V / 3Ph.

Art.-Nr. 3020217

521,- €

Maschinendaten	
Elektrischer Anschluß	400 V / 3 Ph -50 Hz
Motorleistung	550 W
Bohrleistung	
Bohrleistung Stahl (S235JR)	Ø 13 mm
Dauerbohrleistung Stahl (S235JR)	Ø 11 mm
Spindelaufnahme	
Pinolenhub	65 mm
Spindelaufnahme	MK 2
Ausladung	130 mm
Drehzahlen	
Spindeldrehzahlen	450 - 3.500 min ⁻¹
Stufenanzahl	5 Stufen
Bohrtisch	
Arbeitsfläche Tisch Länge x Breite	230 x 245 mm
T-Nutengröße	12 mm
Bohrtisch drehbar	360°
Abstand Spindel - Bohrtisch	max. 370 mm
Abstand Spindel - Maschinenfuß	max. 495 mm
Arbeitsfläche Maschinenfuß L x B	200 x 240 mm
Abmessungen	
Säulendurchmesser	Ø 60 mm
Länge x Breite x Höhe	549 x 300 x 848 mm
Gesamtgewicht	54 kg



Lieferumfang

- Schnellspannbohrfutter (1 - 13 mm)
- Morsekonus MK 2
- T-Nutensteine

Tischbohrmaschine B 24 H 400V

Art.-Nr. 3020243

840,- €

Maschinendaten	
Elektrischer Anschluß	400 V / 3 Ph
Motorleistung	850 W
Bohrleistung	
Bohrleistung Stahl (S235JR)	Ø 24 mm
Dauerbohrleistung Stahl (S235JR)	Ø 20 mm
Spindelaufnahme	
Pinolenhub	85 mm
Spindelaufnahme	MK 2
Ausladung	165 mm
Drehzahlen	
Spindeldrehzahlen	350 - 4.000 min ⁻¹
Stufenanzahl	7 Stufen
Bohrtisch	
Arbeitsfläche Tisch Länge x Breite	280 x 300 mm
T-Nutengröße	14 mm
Bohrtisch drehbar	360°
Abstand Spindel - Bohrtisch	max. 515 mm
Abstand Spindel - Maschinenfuß	max. 681 mm
Arbeitsfläche Maschinenfuß L x B	280 x 260 mm
Abmessungen	
Säulendurchmesser	Ø 80 mm
Länge x Breite x Höhe	665 x 434 x 998 mm
Gesamtgewicht	92 kg



Lieferumfang

- Schnellspannbohrfutter (1 - 16 mm)
- Morsekonus MK 2
- T-Nutensteine

Zubehör

- Direkt-Schnellspannbohrf. MK 2 1-16 mm (Art.-Nr. 3050571)
- Direkt-Schnellspannbohrf. MK 2 1-13 mm (Art.-Nr. 3050572)
- Morsekonus MK 2 - B16 (Art.-Nr. 3050659)
- Spiralbohrer-Satz titanbeschichtet (Art.-Nr. 3051010)
- Spiralbohrer HSS / MK 2 (Art.-Nr. 3051002)
- Spannwerkzeugsortiment SPW 10 (Art.-Nr. 3352016)
- Universal-Kühlmitteleinrichtung 230V (Art.-Nr. 3352002)
- Universal-Kühlmitteleinrichtung 400V (Art.-Nr. 3352001)

OPTidring Bohrmaschine DH40BV / 400V / 3 Ph

Art.-Nr. 3020450

2339,- €

Maschinendaten	
Elektrischer Anschluß	400 V / 3 Ph -50 Hz
Motorleistung	1,5 / 2,2 kW
Bohrleistung	
Bohrleistung Stahl (S235JR)	Ø 40 mm
Dauerbohrleistung Stahl (S235JR)	Ø 32 mm
Spindelaufnahme	
Pinolenhub	160 mm
Spindelaufnahme	MK 4
Ausladung	285 mm
Drehzahlen	
Spindeldrehzahlen	150 - 2.000 min ⁻¹
2 Stufenmotor, manuell	
Bohrtisch	
Arbeitsfläche Bohrtisch L x B	420 x 400 mm
T-Nutengröße	14 mm
Bohrtisch drehbar	360°
Abstand Spindel - Bohrtisch	max. 790 mm
Abstand Spindel - Maschinenfuß	max. 1.025 mm
Arbeitsfläche Maschinenfuß L x B	390 x 420 mm
Abmessungen	
Säulendurchmesser	Ø 115 mm
Länge x Breite x Höhe	975 x 600 x 2.120 mm
Gesamtgewicht	275 kg
Transportverpackungspauschale	TVP 1: 19,- €



Lieferumfang

- OPTIMUM Qualitäts-Schnellspannbohrfutter (1 - 16 mm)
- Morsekonus MK4
- T-Nutensteine

OPTiturn Drehmaschine TU 4210V

Art.-Nr. 3463150

16.500,- €

Elektrischer Anschluß	
Anschluß	400 V / 3 Ph -50 Hz
Gesamt Anschlußwert	5,6 kW
Spindel	
Antriebsmotor	5,5 kW
Spindelkonus	MK 6
Spindelaufnahme	CamLock DIN ISO 702-2 Nr. 6
Spindelbohrung, Stangendurchlass	Ø 52 mm
Vierfachstahlhalter Aufnahmehöhe	max. 20 x 20 mm
Kühlschmiermittelsystem	
Leistung der Kühlmittelpumpe	100 W
Arbeitsbereiche	
Spitzenhöhe	210 mm
Spitzenweite	1.000 mm
Umlauf-Ø über Maschinenbett	420 mm
Umlauf-Ø über Planschlitten	250 mm
Umlauf-Ø in der Bettbrücke	590 mm
Drehlänge in der Bettbrücke	260 mm
Bettbreite	250 mm
Drehzahlbereich	
Spindeldrehzahl	30 - 550 min ⁻¹ / 160 - 3.000 min ⁻¹ *
Stufenanzahl	2 Stufen, Drehzahl elektronisch regelbar
Verfahrwege	
Verfahrweg Oberschlitten	140 mm
Verfahrweg Planschlitten	230 mm
Vorschübe und Steigungen	
Längsvorschub im Bereich	0,05 - 1,7 mm/U;
Planvorschub im Bereich	0,025 - 0,85 mm/U;
Steigung - Metrisch im Bereich	0,2 - 14 mm/U;
Steigung - Zoll im Bereich	72 - 2 Gg/1";
Diametral Pitch im Bereich	8 - 44 D.P.;
Modulgewinde im Bereich	0,3 - 3,5;
Reitstock	
Reitstockaufnahme	MK 4
Reitstock-Pinolendurchmesser /-hub	Ø 50 mm / 120 mm



Abmessungen

Länge x Breite x Höhe 2.025 x 915 x 1.615 mm

Nettogewicht 1.550 kg

Transportverpackungspauschale TVP 4: 79,- €

WF 410 MA / WF 410 M
Universal-Fräs- und Bohrmaschine



Manuell/Streckensteuerung	
Antriebsleistung	14,0 kW
Drehzahlregelung	1–4.500 U/min
Verfahrweg (X/Y/Z)	410 / 350 / 450 mm
Optional	Digitalanzeige / Heidenhain TNC128

WF 610 MC
Universal-Fräs- und Bohrmaschine



Manuell und CNC bedienbar	
Antriebsleistung	11,0 kW
Drehzahlregelung	1–5.000 U/min
Verfahrweg (X/Y/Z)	610 / 400 / 450 mm
Steuerung	Heidenhain TNC 620
Besonderheiten	Touchscreen

BA 1000 Vertikal-Bearbeitungszentrum



Verfahrweg (X/Y/Z)	1.020 × 620 × 610 mm
Tischabmessung	1.200 × 610 mm
Antriebsleistung	14,0 kW
Werkzeugaufnahme	ISO40 / HSK 63
Werkzeugwechslerplätze	32
Steuerung	Siemens, Heidenhain
Drehzahlbereich	0–8.000 U/min [12.000, 16.000]

WF 650 [3-Achs/5-Achs]
Universal-Fräs- und Bohrmaschine [CNC]



Antriebsleistung	13,0 kW
Drehzahlregelung	1–12.000 U/min
Verfahrweg (X/Y/Z)	650 / 500 / 450 mm
Steuerung	Heidenhain TNC-640 / Siemens 840D
Werkzeugplätze	20 / 40 / 60



Bearbeitungszentrum
GS 600 E/5

ab 217.400,- €

Gantry-Bauweise.
Abbildung mit Option.



Verfahrweg (X/Y/Z)	460 / 600 / 400 mm
Aufspannfläche Tisch rund	Ø 320 mm
Eilganggeschwindigkeit X-Y- und Z-Achse am TCP max.	45 [60] m/min
Antriebsleistung(25% ED)	16 [26] [44] [11] kW
Drehzahlbereich stufenlos max.	18.000 [10.000] [30.000] [42.000] U/min
Magazinplätze Teller	40 [76]
Gewicht	ca. 6.800 kg
Steuerung	[Siemens], Heidenhain



Manuelle Schwenkbiegemaschine Typ 204

6.562,- €



Größe	10/2
Nutzlänge	1.020 mm
Blechdicke	2 mm
Oberwangenhub	220 mm
Verstellbarkeit Unter- und Biegewanne	60
Gewicht	460 kg

Zerspanungs-
technik
Schleifmittel
Werkzeuge
Elektrowerkzeuge
Schweißtechnik
Chemisch-Technische
Produkte
Arbeitsschutz
Reinigungstechnik
Betriebsbe-
richtungen
Werkzeug-
maschinen



C30 / C50 Servokonventionelle Präzisions-Drehmaschinen



Abbildung: C30 mit Optionen.

	C30	C50
Drehlänge/Spitzenweite	750 mm	1.000 / 2.000 mm
Umlaufdurchmesser über Bett	330 mm	570 mm
Spindelbohrung	40,5 mm	83 mm
Spindelkopf DIN 55027 (DIN ISO 702-3)	5	8
Antriebsleistung 60% / 100% ED	9 / 7 kW	15 / 12 kW
Drehzahlbereich	1 - 4.500 U/min	1 - 2.500 U/min
Abmessungen (L x B x H)	1.750 x 1.350 x 1.650 mm	2.850/3.850/2.000/1.800 mm

VC Plus Technik: Konventionelle Präzisions-Drehmaschinen mit stufenloser Drehzahl und Vorschub



Abbildung: Praktikant VCPlus mit Optionen

	Praktikant VCPlus	Condor VCPlus
Spitzenweite	650 mm	800 mm
Spitzenhöhe	160 mm	180 mm
Spindelbohrung	43 mm	56 mm
Antriebsleistung	8 kW	10,5 kW
Drehzahlbereich	25 - 5.000 U/min	30 - 4.000 U/min
Inklusive	Digitalanzeige • Röhrenleuchte • Spritzschuttscheibe (verfahrbar)	
Optional	Kühlmitteleinrichtung • Lünette (fest und rollend) • Vorderendspannfutter • Handspaneinrichtung	



Präzisions-Flachschleifmaschine FS 420 mit SD-Steuerung

48.500,- €



	FS 420 SD	FS 640 SD
Schleiffläche	400 x 200 mm	600 x 400 mm
Schleifhöhe (optional)	300 (500) mm	375 (575) mm
Tischbelastung	150 kg	600 kg
Tischantrieb	Hydraulisch	Hydraulisch
Schleifspindelmotor	2,0 kW	3,7 kW



Schnellradialbohrmaschine DONAUALPHA 30

33.005,- €

Bohrleistung Stahl E 335 (St 60)	30 mm
Bohrleistung Guss EN-GJL 200	32 mm
Auslegerverfahrenweg	900 mm
Säulenhub (W) / Pinolenhub (Z)	400 mm / 140 mm
Aufspannfläche	1.200 x 600 mm
Antriebsleistung	1,1 / 1,6 kW
Drehzahlbereich (18 Stufen)	60 - 3.050 U/min
Gewicht	ca. 2.250 kg
Optional	Positionsassistentz-Funktion zum CNC-Lochkreis-Bohren Aufpreis: 13.382,- €



Abbildung inkl. Option



Säulenbohrmaschine ALZSTAR 30/S

4.904,- €

Lagermaschine

Bohrvermögen	
Stahl E 335 (St 60)	30 mm
Guss EN-GJL-200	30 mm
Gewindeschneiden	M 16
Stahl E 335 (St 60)	
Guss EN-GJL-200 (GG 20)	M 20
Kurzspindel	MK 3
Antriebsleistung	1,0 / 1,6 kW
Spindeldrehzahl	225 - 4.300 U/min





Ihr Kontakt zu uns

ZENTRALE WORMS

Telefon: 06241 - 9102-0
info@werkzeug-neu.de

NIEDERLASSUNG SPEYER

Telefon: 06232 - 6423-0
speyer@werkzeug-neu.de



Werkstatt

Wir prüfen und reparieren für Sie herstellerunabhängig Markengeräte – Lichtbogenschweiß-einrichtungen, Elektrogeräte und Kompressoren.

Telefon: 06241 - 9102-59
service@werkzeug-neu.de



E.W. NEU GmbH

Zentrale Worms

Cornelius-Heyl-Straße 58
D-67547 Worms
Tel.: 06241 - 9102-0
Fax: 06241 - 9102-99
info@werkzeug-neu.de

Niederlassung Speyer

Tullastraße 47
D-67346 Speyer
Tel.: 06232 - 6423-0
Fax: 06232 - 6423-24
speyer@werkzeug-neu.de

www.werkzeug-neu.de | Online-Shop: www.werkzeug-bestellen.de

Dieser Werbeprospekt, seine grafische Gestaltung und das verwendete Artikelnummernsystem sind urheberrechtlich geschützt.

Nachdruck und jede Art von Vervielfältigung – auch auszugsweise – ist nur zulässig mit schriftlicher Genehmigung der E.W. NEU GmbH. Zwischenverkauf vorbehalten. Alle Preise sind Sonder-Nettopreise in EUR zzgl. MwSt. Gültig bis 28.02.2017. Ohne Gewähr. Irrtum und Druckfehler vorbehalten. Alle im Prospekt dargestellten Maschinen können aufpreispflichtige Optionen enthalten, welche nicht im Grundpreis der angezeigten Maschinen enthalten sind.

Es gelten unsere allgemeinen Geschäftsbedingungen: www.werkzeug-neu.de/agb